

ŒUVRE DESIGN

Le parquet, la scène de votre vie.



True Colours Edition by Gesa Hansen

Une promenade fascinante et subtile, d'une authenticité incomparable à travers la nature. Les nouvelles teintes uniques soulignent la beauté du bois sous toutes ses facettes – lame par lame.

Page 12

BAUWERK[®]
Parquet

- 2 Introduction
- 4 Compétence Bauwerk

12 NOUVEAUTÉS

- 13 True Colours Edition
- 15 Application de peinture multicouche « Next »

18 STORIES

- 19 Villa citadine Allenmoos *Silverline Edition*
- 20 Triade – Arole, mélèze, chêne *Silverline Edition*
- 22 Penthouse à 81 mètres de hauteur *Formpark*
- 24 Vivre pour l'avenir *Formpark*
- 26 Pont vers les montagnes *Villapark*
- 28 Original, vivant & robuste *Villapark*
- 32 Renaissance d'une idée urbaine *Villapark*
- 34 Rangé astucieusement *Villapark*
- 36 Coopération exclusive
Master Edition by Schotten & Hansen
- 38 Purisme – Villa en blanc *Flow Edition*
- 40 Habitat sain à l'internat *Cleverpark*
- 42 Nomades global *Unopark*
- 44 École primaire écologique *Lamelles de chant Parkett*

46 L'ASSORTIMENT BAUWERK

- 47 Silverline Edition
- 49 Formpark
- 52 Villapark
- 54 Casapark
- 56 Studiopark
- 58 Trendpark
- 60 Cleverpark
- 63 Unopark
- 64 Monopark
- 65 Prepark
- 66 Couleurs, formats & surfaces
- 72 De bonnes raisons de choisir un parquet
- 74 La route du parquet



16 Interview avec Gesa Hansen



72 De bonnes raisons de choisir un parquet



28 Original, vivant & robuste



46 L'assortiment Bauwerk

76 CONNAISSANCES

- 77 Le parquet dans la salle de bain
- 82 Escaliers intégrés avec style
- 86 Le parquet avec des enfants
- 88 Rénovation – Pièces de caractère

92 SERVICE

- 93 Inspiration & conseil
- 94 Notre service pour vous
- 96 Parkettwelten & Showrooms
- 96 Impressum

TRUE COLOURS EDITION

Designed by Gesa Hansen

Chère lectrice, cher lecteur,

Est-ce la vivacité du naturel qui fait appel à tous les sens, ou l'air ambiant sain ? La variété des couleurs et des surfaces, l'aspect chaleureux ou peut-être la durabilité ? Le parquet nous donne tout cela – et bien plus encore. Pour moi, l'une de ses plus belles qualités est la sensation de bien-être que seul un plancher en bois peut me procurer. J'apprécie la sensation unique de vivre avec un vrai bout de nature, la chaleur et le confort. Un accueil, une détente et un bien-être merveilleux dans le sanctuaire qu'est ma maison.

« Slowlife » est un parquet en bois véritable à la croissance lente et fabriqué avec le plus grand soin. C'est un retour aux sources paisible, un répit esthétique dans le rythme effréné de la vie quotidienne. Et il va sans dire que le parquet est aussi une grande histoire d'amour pour nous chez Bauwerk, une histoire que nous vivons depuis des décennies avec passion, avec une précision suisse et un sens du design.



Tanja Lockwood
Chief Marketing Officer (CMO) Bauwerk Boen Group



La passion pour le design et la nature caractérise également le travail de la designer Gesa Hansen, qui a créé pour nous la nouvelle True Colours Edition (voir page 13). Les quatre teintes Canneto, Nebbia, Terra et Lava sont issues de la collaboration avec Gesa – un hommage sensuel à la nature et à ses éléments. Avec notre nouvelle application de peinture multicouche « Next », nous donnons en outre à ces couleurs un effet de profondeur particulièrement intense qui confère un aspect encore plus naturel à la structure du bois.

Par ailleurs, saviez-vous qu'un mètre cube de bois stocke et fixe une tonne de CO² ? Chacun de nos parquets contribue ainsi naturellement et durablement à la protection du climat. Nous donnons ainsi un signal pour l'original dans la nature. C'est pourquoi nous donnons une voix à notre parquet dans les mondes du parquet, sur notre site Internet et via les réseaux sociaux – laissez-nous vous surprendre !

Vous l'avez compris, il se passe beaucoup de choses dans le monde de Bauwerk. Je vous invite à nous suivre sur les réseaux sociaux, à consulter notre site Internet ou à venir en personne dans l'un de nos mondes du parquet et à laisser notre parquet vous « parler ». Quelle que soit le canal choisi : nous serons enchantés de vous accueillir !



«Canneto, qui signifie roseau en italien, reflète le jeu naturel et subtilement discret des couleurs des feuilles de roseau qui se soulèvent et retombent légèrement et paisiblement au gré du vent sur la rive.»

VILLAPARK
TRUE COLOURS EDITION *Chêne légèrement fumé Canneto*

DESIGN RAFFINÉ

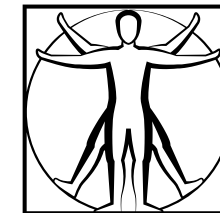

Bauwerk Design est un design raffiné. Bauwerk crée des produits qui sont esthétiquement beaux et toujours indéniablement fonctionnels.

Pour nous, chez Bauwerk, le design signifie combiner une beauté sans limites avec une fonctionnalité intelligente. Dès l'élaboration de la première ébauche, d'innombrables aspects sont pris en considération. Nos concepteurs étudient attentivement les possibilités offertes par le matériau bois et les souhaits de nos clients. Et ce, bien avant que le premier prototype ne prenne forme et qu'un nouveau sol ne trouve sa place dans votre maison.

Avec une grande sensibilité esthétique et un sens aigu de la fonctionnalité intelligente, les designers de Bauwerk Parkett mettent sans cesse à profit les caractéristiques uniques du bois véritable. Les couleurs et les surfaces se combinent avec l'innovation technique et permettent de nouvelles possibilités de design pour les besoins les plus divers – haute qualité et beauté intemporelle.

Un design raffiné anticipe la fonction, l'utilisation, ainsi que la durée de vie d'un objet. Selon le principe « form follows function », tout ce que conçoit Bauwerk est simple, intuitif et sensé. Nous répondons ainsi aux souhaits de nos clients et garantissons en même temps une utilisation consciente et durable du bois en tant que ressource naturelle.

SOLUTIONS DE PARQUET INNOVANTES

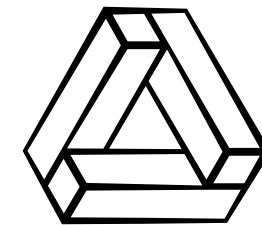

Bauwerk Parkett développe des solutions de parquet innovantes et utilise la technologie pour partager une réelle valeur ajoutée avec nos clients.

Chez Bauwerk Parkett, la force d'innovation est profondément ancrée dans l'ADN de l'entreprise. Nous nous investissons dans la recherche, le développement et la conception avec un dévouement ininterrompu depuis les années 1940. Grâce à de nouveaux procédés et technologies, nous rendons la polyvalence du matériau bois tangible et utile pour nos clients. Le parquet à lamelles de Bauwerk a pris d'assaut le monde entier et, après la mise au point du parquet 2 plis, Bauwerk continue à établir de nouveaux standards avec des solutions nouvelles et créatives comme Formpark.

Pour nous, l'innovation est bien plus qu'un produit nouveau ou amélioré. C'est une attitude qui façonne nos pensées et nos actes. Pour nous, l'innovation signifie également que nos clients peuvent visualiser virtuellement leur intérieur avec différents types de parquet. Cela signifie en outre qu'ils trouvent chez nous des solutions adaptées pour l'entretien de leur parquet ou pour la rénovation. En tant que pionnier de la durabilité et de l'écologie dans l'industrie, Bauwerk Parkett a réussi à améliorer en permanence ses solutions de parquet. Bauwerk a été la première entreprise au monde à lancer une production certifiée selon le principe « Cradle to Cradle™ ».

Des solutions de parquet innovantes – notre souci constant est de vous rendre la vie plus belle et plus facile avec nos parquets. Cette passion nous anime chaque jour un peu plus.

PRÉCISION
SUISSE

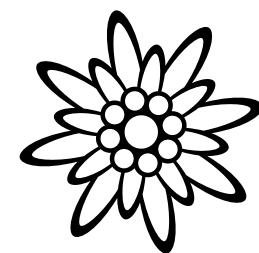

Bauwerk Parquet incarne la passion suisse pour la précision et la rend palpable pour nos clients dans chaque produit.

Notre engagement en faveur de la tradition suisse remonte à la fondation de l'entreprise dans les années 1940. Bauwerk est depuis toujours synonyme de précision, de fiabilité, de haute qualité et de naturel. C'est le résultat d'une longue histoire de travail acharné, d'extrême minutie, d'un amour prononcé du bois en tant que matériau et d'une compréhension unique de la qualité. La passion, la minutie et la proverbiale précision suisse ont toujours guidé nos pensées et nos actes. Cette précision est un pilier central de la confiance que nos clients nous accordent.

Nous incarnons la précision suisse. Nos employés s'engagent avec passion à créer des parquets uniques à partir du matériau exceptionnel qu'est le bois. Cette attitude devrait façonner toute l'expérience de nos clients avec la marque Bauwerk et les inspirer. Du produit et de sa transformation au produit d'entretien adapté, en passant par le conseil professionnel, tout s'emboîte parfaitement et tout est parfaitement coordonné. Cela fait de nos sols des compagnons fidèles que l'on garde pour la vie.

BIEN-ÊTRE PERSONNEL



Le parquet Bauwerk apporte naturel, chaleur et sécurité chez vous pour un sentiment personnel de bien-être et de confort dans votre logis.

Nous vivons à une époque où nous aspirons à quelque chose de véritable, à un peu de vraie nature. Nous souhaitons pouvoir toucher, sentir et expérimenter des matériaux authentiques avec tous nos sens. Nous voulons percevoir et apprécier consciemment notre espace de vie et les objets qui nous entourent. La nature et ses produits nous aident à trouver et à conserver notre équilibre intérieur. Cela vaut également pour le parquet en bois véritable au toucher unique.

Étant le plus grand « meuble » en ce qui concerne la surface, un sol en bois remplit la vie de la maison de chaleur et crée un sentiment de bien-être sain dans chaque pièce. En tant que produit de qualité sain pour l'habitat et durable, le parquet nous donne l'assurance de savoir que nous avons fait le bon choix à long terme pour nous-mêmes, nos proches et l'environnement. En tant que pionnier, Bauwerk met l'accent sur l'habitat sain grâce à des contrôles réguliers effectués par des organismes indépendants tels que l'eco-Institut, le Sentinel-Haus Institut, ainsi qu'à des certificats et des normes tels que le label FSC et l'exigeant certificat « Cradle to Cradle™ ». Cela signifie que les produits sont naturels, fabriqués dans le respect de l'environnement et recyclables à l'issue de leur cycle de vie.

Jour après jour, le parquet de Bauwerk nous offre une atmosphère intérieure parfaitement équilibrée et un climat intérieur naturellement sain pour une perception sensorielle, des sensations intenses, une inspiration positive et une énergie renouvelée.

NOUVEAUTÉS

La matérialité et la couleur réinventées.

Qu'il soit finement structuré, lisse, clair ou rustique, le parquet est un morceau de nature précieux qui enrichit un style d'ameublement rural autant que moderne – et qui permet à chacun d'y trouver son compte. L'esthétique naturelle des surfaces structurées, des classifications rustiques ou des teintes claires ont un effet chaleureux, authentique et vivant. De cette façon, la vivacité se mêle à l'authenticité et la simplicité à des expériences réelles.

Découvrez nos nouveaux produits...

TRUE COLOURS EDITION

Designed by Gesa Hansen

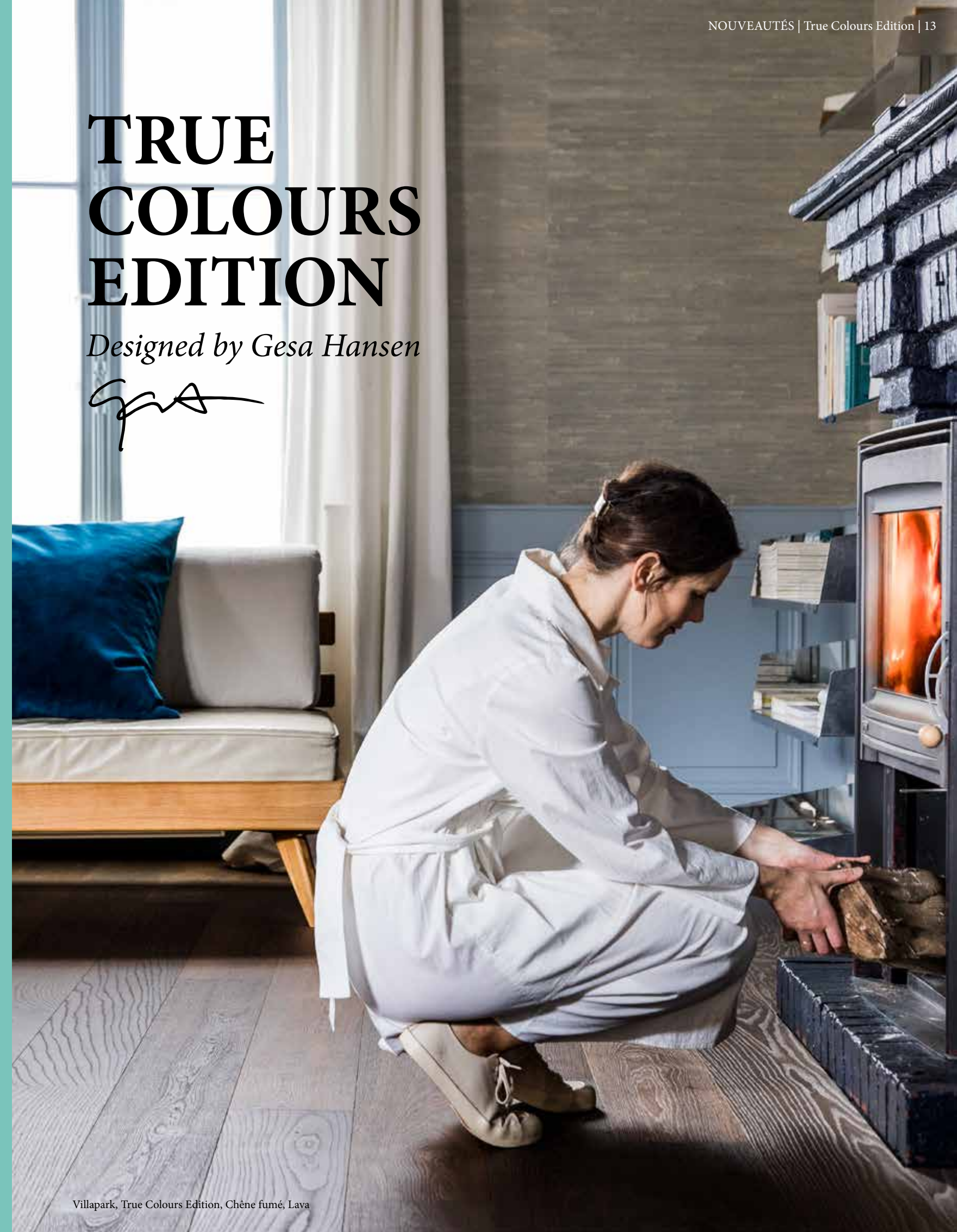
Retour aux SOURCES

Application de peinture multicouche « Next »

Retourner aux sources, se promener dans la nature et sentir les éléments – avec l'édition True Colours, la designer de meubles et décoratrice d'intérieur Gesa Hansen a créé une série unique pour Bauwerk. Inspirée par la nature, son intuition pour le design et son amour du bois, elle a mis au point avec Bauwerk quatre couleurs aux nuances fascinantes.

La nouvelle application de peinture multicouche « Next » de Bauwerk met parfaitement en valeur les superbes teintes naturelles de la nouvelle série et leur donne un effet de profondeur intense. Il en résulte un aspect particulièrement naturel qui souligne l'originalité de la True Colours Edition et les caractéristiques de chaque lame dans chacune de ses facettes.

Les nouvelles teintes « Chêne légèrement fumé Nebbia », « Chêne légèrement fumé Canneto », « Chêne légèrement fumé Terra » et « Chêne fumé Lava » sont disponibles en lames extra larges au format Villapark et sont fabriquées au siège de Bauwerk à St Margrethen.



Villapark, True Colours Edition, Chêne légèrement fumé, Nebbia

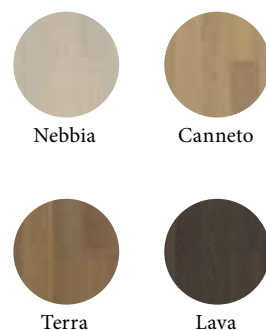

Villapark, True Colours Edition, Chêne fumé, Lava



VILLAPARK
TRUE COLOURS EDITION *Chêne légèrement fumé Terra*

INTERVIEW AVEC GESA HANSEN

L'ÂME du bois



La designer Gesa Hansen aime le matériau bois – son odeur, sa texture, son naturel. En collaboration avec Bauwerk, elle a créé la nouvelle True Colours Edition, inspirée par la nature et ses éléments. En tant que décoratrice d'intérieur, Gesa Hansen a également accompagné la séance photo de la série True Colours Edition dans sa maison près de Paris.

En tant que décoratrice d'intérieur de renom, vous concevez principalement des meubles. En quoi cela diffère-t-il de votre projet avec Bauwerk – la conception de parquets ?

C'est le matériau bois qui m'a conduite au design à l'origine. Certains clients qui ont acheté mes meubles m'ont demandé d'aménager également leurs pièces. Au fur et à mesure que mon travail dans le domaine de la décoration d'intérieur a pris de l'ampleur – en travaillant avec d'autres tissus et matériaux tels que les textiles – le désir s'est accru en moi d'inclure à nouveau le bois, de travailler avec mes mains et de sortir de ma zone de confort. Car, à une époque où l'on s'éloigne beaucoup de la matérialité réelle, l'authenticité des matériaux gagne en importance. Le bois nous aide à retourner à la terre. Dans le but de redonner consciemment de la place au bois dans mon travail, j'ai fondé mon propre label. Puis, la tâche particulière de concevoir un parquet m'a été confiée. Un sol sur lequel on marche pieds nus, que l'on sent sous ses pieds. Un sol communique, bien plus qu'un meuble. Pour moi, la conception de parquet conclut un cycle.

Parlez-nous un peu plus de votre passion pour le bois.

Le travail du bois est un véritable manifeste pour moi. Avec le bois, il y a toujours un lien étroit entre le matériau et la personne qui le travaille. Le bois participe activement au processus. Par sa nature, il nous oriente souvent dans une direction inattendue lorsque nous le travaillons. Le bois décide lui-même de ce que l'on fait de lui. C'est un matériau vivant. C'est pourquoi le bois me paraît beau lorsqu'il a déjà été travaillé. Ce processus de vieillissement crée l'authenticité du bois. Voilà l'une des valeurs les plus importantes à l'heure actuelle selon moi : accepter cette incomplétude, cette imperfection qui est inhérente au processus naturel de vieillissement. Si vous pouvez non seulement l'accepter, mais aussi la voir comme une bonne chose, comme un point positif, elle prend alors une signification très spéciale. C'est pourquoi j'aime travailler le bois. C'est bon pour l'âme.

Qu'est-ce qui vous a le plus inspirée dans le développement de la True Colours Edition ?

J'ai été particulièrement fascinée par la façon

dont le processus de fabrication fait ressortir l'âme originelle et les couleurs le véritable caractère du bois. C'est pourquoi nous avons également appelé cette série True Colours Edition. Voir à quel point le grain du bois peut être travaillé a été pour moi le moment le plus fort de ce projet. Les couleurs m'ont également particulièrement intéressée. Pour les meubles, je combine toujours le thème des couleurs avec un aspect plus « brut », car elles sont souvent appliquées avec rigueur et prennent le dessus sur le caractère du bois. Le bois vieillit à merveille et sa patine toujours changeante fait son charme. Mais avec une surface aussi vaste que le sol, on ne saurait ignorer la couleur. La couleur exerce par ailleurs une influence considérable sur notre bonheur. Avec la True Colours Edition, j'ai pu combiner ces pouvoirs ingénieux du bois et des couleurs et créer une nouvelle gamme de couleurs hétérogène.

Qu'est-ce qui vous lie à Bauwerk ?

C'est l'amour profond pour cette matière première qui me lie à Bauwerk. Lorsque nous avons parlé du projet pour la première fois à l'usine de St. Margrethen, je me suis tout de suite sentie chez moi. Nous avons la même affinité avec ce projet, le même lien avec le bois. Et la même approche de la durabilité, ce qui est particulièrement important pour moi. Le bois n'est pas seulement durable en tant que matière première – il peut durer éternellement s'il est utilisé comme matériau de construction ou comme meuble. À l'instar de ce que je fais dans mon travail, Bauwerk, en tant que fabricant, incarne la longévité des produits et des choses. Dans le même temps, il y a une ouverture extrême à la créativité. Il est donc très facile de travailler avec les équipes de Bauwerk.

Designer de meubles et décoratrice d'intérieur

GESA HANSEN

Gesa Hansen fait partie des meilleurs designers de meubles et décorateurs d'intérieur allemands. Elle a étudié à l'Université Bauhaus de Weimar et à l'Université des Arts de Nagoya au Japon. Très tôt, elle a travaillé dans des établissements renommés, dont les ateliers Jean Nouvel et H5 à Paris. En 2009, elle fonde son propre label de design « The Hansen Family » et ouvre en 2011 avec Pascaline Feutry et Ai Bihr le studio de design d'intérieur « HFB Studio » à Paris et New York. La passion pour le matériau bois lui a été transmise dès le berceau : son arrière-grand-père danois était architecte, son père est propriétaire de l'entreprise de meubles allemande Hans Hansen. Gesa Hansen aime aussi travailler le bois – le parfum, les textures, les nuances de couleurs, l'authenticité naturelle incomparable.



STORIES

Une variété exquise pour votre intérieur.

Le monde des couleurs dans toutes ses nuances, la puissance des formes et des formats, les échos des époques passées et les tendances actuelles sont autant d'inspirations pour nous. L'inépuisable réservoir de possibilités ouvre les portes de l'imagination sur une nouvelle maison. Des lames d'un mètre de long de la Silverline Edition exclusive au parquet à lamelles traditionnel au look rétro qui a trouvé sa place dans le monde grâce à Bauwerk.

Découvrez le monde de Bauwerk Parkett...

VILLA CITADINE	Produkt:	Silverline Edition, EicheSilver
ALLENMOOS	Architekten:	Von Ballmoos Krucker Architectes AG
OERLIKON	Bauherr:	Tobias Hestler
	Bodenleger:	Schnyder Parkett, Stans
	Fotos:	Bruno Helbling Fotografie

VILLA CITADINE *du 19ème siècle*

Elles appartiennent au paysage urbain de Zurich, tels que le tramway bleu et blanc ou le lac de Zurich: les villas citadines des 19ème et 20ème siècles. L'une d'elles est la Maison Allenmoos située à Zurich Oerlikon. Construite en 1908 comme maison pour trois familles, la villa citadine est un excellent exemple de construction de villas de cette période. Avec son toit mansardé, ses encorbellements et ses tourelles. En 2012, un couple a décidé d'acheter la Villa Allenmoos: les bâtiments bien conservés et la disposition originale étaient exactement ce qu'ils cherchaient. Au bâtiment devrait uniquement être ajouté un «pavillon de jardin» correspondant aux idées des nouveaux propriétaires. Depuis 2014, le nouveau bâtiment est niché dans le jardin sur les vieux murs et complète celui-ci dans une forme contemporaine.

Les transitions des pièces sont conçues de manière fluide. Dans son édition chêne Silver, le parquet continu Silverline de Bauwerk confère à votre pièce une douce nuance de 35ème gradation. Les planchers de près de trois mètres, brossés en profondeur et huilés naturellement, soulignent subtilement la générosité des nouvelles pièces: les marches entre les bâtiments neufs et anciens sont en Chêne Villapark fumé, brossé en profondeur et huilé naturellement et rappellent un escabeau, créant une connexion ludique entre les deux zones.



**CHALET
PUNTSHELLA
COIRE**

Produit: Silverline Edition, Chêne
Architectes: Fanzun AG
Constructeur: Roland Obrist
Poseur: Kukuma, Coire
Photos: Alexander Ivasko

TRIADE

Arole, mélèze, chêne

Ce généreux appartement mansardé, qui est la résidence de vacances d'une famille nombreuse, est activement utilisé. Le couple a grandi dans la région mais n'habite plus en Engadine depuis longtemps. Ici, les racines sont justement aussi en bois, c'est nettement perceptible dans cet ouvrage.

Si le matériau naturel tient le premier rôle dans ces pièces, il est délibérément associé à d'autres matériaux, comme la pierre sur certains murs. «Nous ne voulions pas non plus trop de bois», explique le maître de maison.

Avec l'architecte, qui n'est autre que son frère, ils se sont mis ensemble en quête de solutions cohérentes. Chaque essence qui est utilisée ici possède sa propre histoire et sa propre aura. Par exemple, la table à manger située dans la cuisine ouverte est composée de poutres qui ont pu être sauvées de la construction précédente. Une partie de l'ancienne maison était dans un tel état de délabrement que les maîtres d'ouvrage ont dû se résoudre à ériger une nouvelle construction. Toute la famille est ravie de savoir qu'une pièce du passé continue à vivre dans la table, après tout, c'est un meuble hautement symbolique. Les portes et les meubles encastrables sont en bois d'arole local; c'est essentiellement à lui qu'on doit cette note olfactive qui se diffuse dans la maison.

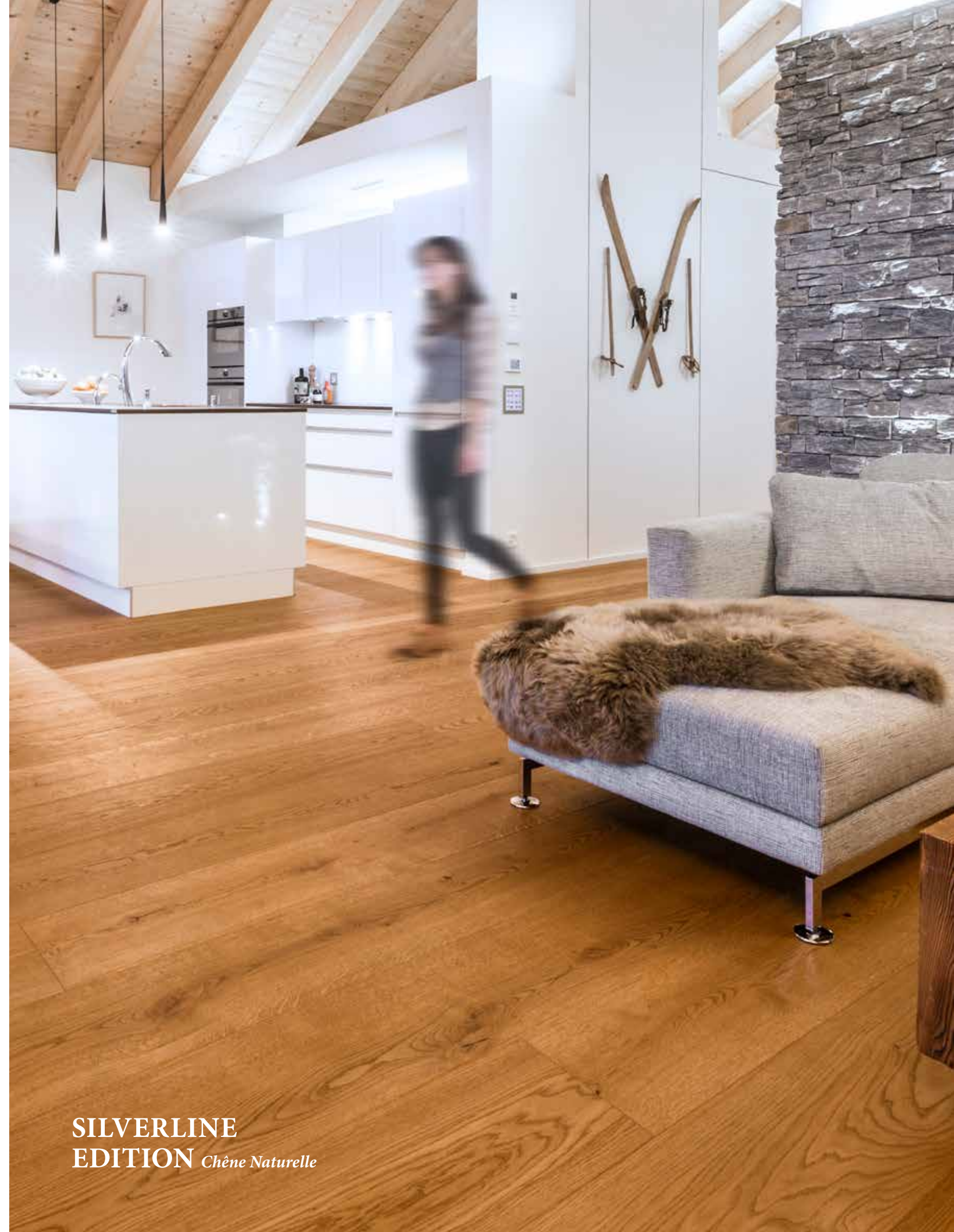

**SILVERLINE
EDITION** *Chêne Naturelle*

PARKTOWER
Zoug

Produit: Formpark, Chêne & Chêne fumé
Architectes: Naomi Hajnos
Constructeur: Privé
Poseur: Hans Hassler AG, Zoug
Photos: Naomi Hajnos GmbH

PENTHOUSE

à 81 mètres de hauteur

Les gratte-ciel illustrent l'avènement de nouveaux concepts d'habitation. Ceux-ci s'accompagnent toutefois de nouveaux défis dans la planification des différents usages. L'architecte zurichoise Naomi Hajnos a été sollicitée pour réaliser l'aménagement intérieur de la plupart des appartements (y compris des bureaux et des cabinets) du complexe de 25 étages du Park Tower, conçu par Axess Architekten (Zoug) et Cometti Truffer Architekten (Lucerne); 3 à 4 appartements sont prévus par étage.

Elle a procédé à une étude approfondie des différents souhaits des propriétaires d'appartements et a élaboré les plans et concepts d'utilisation spécifiques ainsi que les combinaisons de matériaux et de couleurs. Ceux-ci s'illustrent comme un subtil écho du caractère urbain du nouvel emblème de Zoug. Les exigences intransigeantes sur la qualité des matériaux utilisés se reflètent également dans le choix du revêtement de sol. Nous nous sommes entretenus avec l'architecte et avons souhaité connaître ses expériences concernant les produits de Bauwerk Parkett.



«Nous commençons toujours par le sol pour l'aménagement intérieur. Dans 70 % des appartements, nous avons utilisé du bois. Les produits de Bauwerk s'accordent bien avec l'expression moderne de la tour du parc.»

Naomi Hajnos, architecte d'intérieur

L'architecte d'intérieur

NAOMI HAJNOS

Au cours de ses études d'architecture à l'École polytechnique fédérale de Zurich, Naomi Hajnos a obtenu une bourse pour étudier à l'Université de Harvard. Elle a étudié avec les architectes Herzog et de Meuron ainsi que Hans Kollhoff. À Zurich, elle a réalisé des concepts d'intérieur pour différents établissements branchés (comme le restaurant «Piazza»), magasins (par exemple «Monsieur Dubois») et aménagements de cabinets. Dans la Park Tower de Zoug, elle a planifié l'aménagement de nombreux appartements et bureaux. Le prix du jury du «Swiss Kitchen Award» lui a été décerné pour l'aménagement de la cuisine au 10^e étage de la Park Tower. Ses travaux incluent également des maisons individuelles et collectives, des transformations, des projets urbanistiques ainsi qu'un projet réalisé récemment dans l'espace public. Elle a enseigné l'architecture d'intérieur et l'habitat à l'École polytechnique fédérale de Zurich et à la Haute école spécialisée du nord-ouest de la Suisse à Bâle.



WOHNHAUS AM SEE LANGENARGEN	Produit: Formpark, Chêne
	Architectes: Stephan Rehm
	Constructeur: Privé
	Poseur: Privé
	Photos: Michael Christian Peters

Vivre pour L'AVENIR

En s'orientant par rapport aux constructions environnantes, l'architecte Stephan Rehm a développé avec sa «Maison au bord du lac» un bâtiment neuf qui en tant que projet pilote s'est vu décerné le certificat phytosanitaire le plus récent et le plus sévère d'Allemagne.

De plus, la maison d'habitation va remplir les exigences actuelles les plus élevées du certificat phytosanitaire «Wohngesundes Bauprojekt plus» développé par Baufritz, le spécialiste de la maison écologique, le TÜV Rheinland et le Sentinel Haus Institut. Des matériaux naturels ne comportant pas de substances nocives tels que les parquets de Bauwerk qui ont remporté la certification de Sentinel Haus ont été choisis avec prudence et discernement – une maison écologique avec un climat sensiblement sain.

La maison conçue pour deux personnes se présente de manière discrète et fermée par rapport à la rue latérale animée. C'est uniquement la cour vitrée avec son éclairage indirect qui confère une impression d'ouverture. En revanche, le côté tourné vers le jardin et le lac de Constance offre une vaste vue sur l'extérieur en raison de ses vitrages sur toute la hauteur au rez-de-chaussée et au premier étage. Les façades de fenêtre de grand format créent une transition fluide entre l'intérieur et l'extérieur. Dans les pièces, ce sont des couleurs claires, des matériaux naturels tels que le chêne ou le calcaire ainsi qu'une technique d'habitat intelligente qui dominent. L'éclairage indirect disponible dans toutes les pièces crée une ambiance agréable et confortable. Tenant compte de l'avenir, Stephan Rehm a conçu la maison avec peu de barrières. Ainsi, la «Maison au bord du lac» couvre différents aspects et avec ce concept spécifique et anticipateur, elle ne constitue pas uniquement une «résidence pour la vieillesse» avec un confort particulier.



Des matériaux naturels contrôlés, une technique d'habitat intelligente et un logement orienté sur l'avenir caractérisent le concept bien pensé de la maison située à Langenargen au bord du Lac de Constance.

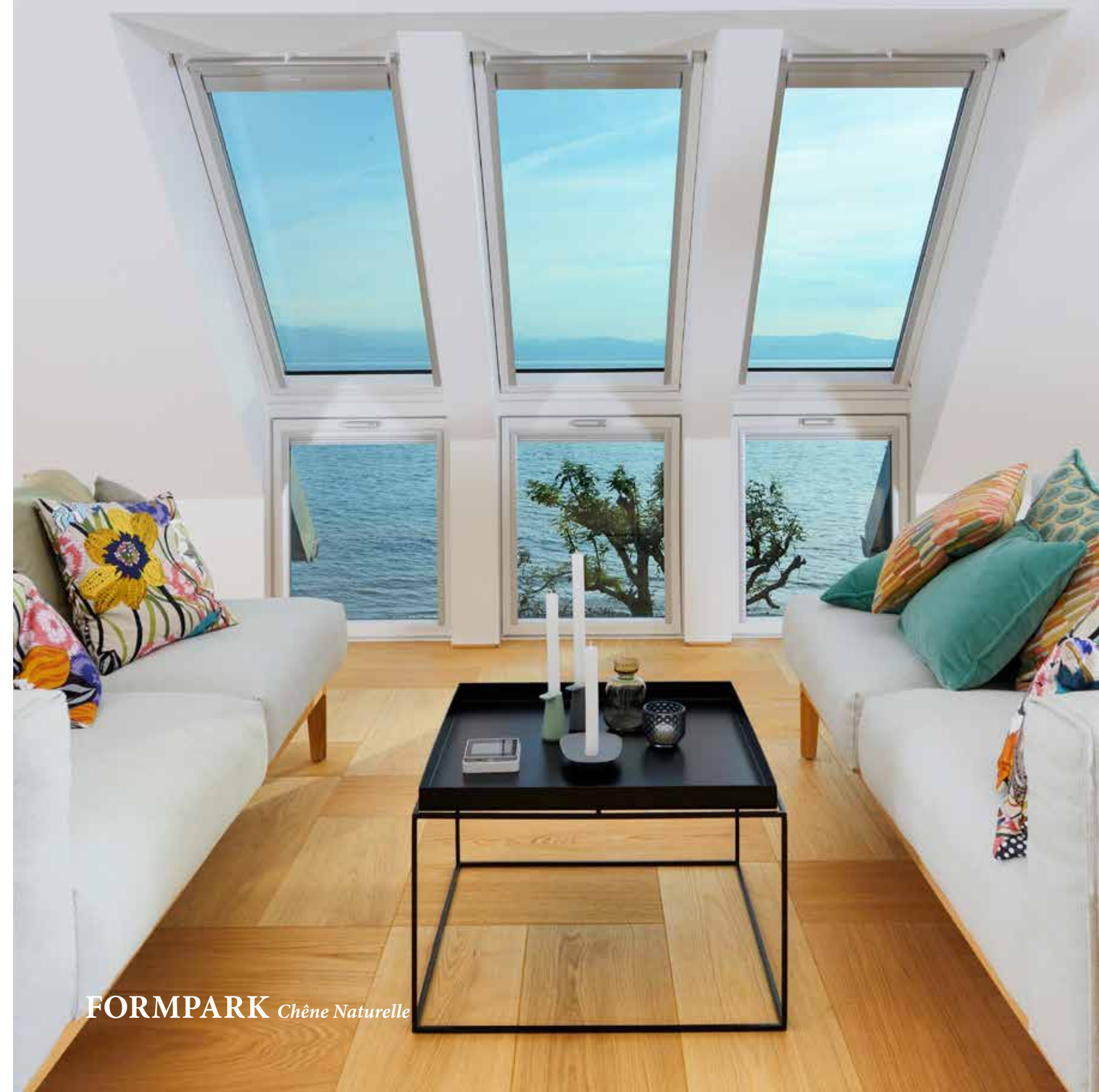

FORMPARK *Chêne Naturelle*

IMMEUBLE SEEWIS IM PRÄTTIGAU	Produit:	Villapark, Chêne Mandorla
	Architectes:	4D Holzarchitektur GmbH
	Constructeur:	Privé
	Poseur:	Privé
	Photos:	Stefan Küng, Löwenzahn Design

PONT

vers les montagnes



Souhaitant réagencer un appartement d'un immeuble de Seewis (Suisse), le maître d'œuvre a opté pour les lames extra larges Villapark de Bauwerk Parquet. Les dimensions généreuses ont séduit le couple. Avec sa classification rustique et ses structures vivantes, le parquet Chêne Mandorla huilé naturel s'harmonise parfaitement avec l'appartement aux teintes majoritairement blanches. Les portes en bois ancien arborant des trous de vers s'associent aux pores foncés prononcés du parquet en chêne dans une mise en scène parfaite. La maison, située dans la vallée du Prättigau, dans le canton des Grisons, a été construite il y a un peu plus de 20 ans. Le propriétaire de la maison et sa femme ont maintenant déménagé du dernier étage au rez-de-chaussée, en partie pour se rapprocher de leur précieux jardin. Mais leur âge avancé a également joué un rôle prépondérant : le couple ne voulant plus avoir à monter et descendre les escaliers quotidiennement, il a donc décidé de déménager.

Authentique et original

L'agence « 4D Holzarchitektur GmbH » d'Oberriet (SG) a été chargée de planifier la reconstruction. Le gérant, Nik Graber, architecte diplômé (MSc), constate une tendance en faveur des surfaces rustiques pour la vie qu'elles apportent dans l'espace intérieur : « On constate une nette tendance en faveur des surfaces en bois de caractère. Moins le bois est linéaire, plus son effet est prononcé. Aujourd'hui, de nombreux produits fabriqués industriellement disposent d'un caractère propre grâce à leur structure vivante ; cela inspire de nombreuses personnes. Il y a encore 10 ans, presque personne ne s'intéressait aux produits en bois avec des nœuds. Aujourd'hui, le bois rustique et authentique est plébiscité. Bien sûr, c'est aussi dû au fait que les avantages naturels de nombreuses essences de bois ressortent mieux. »

Recyclable et efficace sur le plan thermique

Le maître d'œuvre possède une entreprise familiale spécialisée dans le traitement de l'eau. Son entreprise aide les installateurs de chauffage et de sanitaires en leur fournissant des produits et services d'adoucissement, de nettoyage, de filtration et de déminéralisation de l'eau potable et de chauffage. Convaincu par l'utilisation optimale de l'énergie offerte par cette technologie, le propriétaire a également décidé d'installer un système de chauffage par le sol, compatible avec la gamme Villapark. Le couple, soucieux de l'environnement, a été encouragé dans sa décision par le caractère sain pour l'habitat et la certification «Cradle to Cradle» des produits Bauwerk. Cela signifie que les produits sont naturels, fabriqués dans le respect de l'environnement et recyclables à l'issue de leur cycle de vie.



Original, VIVANT & robuste

Chez Bauwerk, la couleur «Crema» correspond à la couleur naturelle du chêne brut : claire avec peu de jaune. Grâce à la vitrification de surface B-Protect® de Bauwerk, celle-ci reste largement intacte pendant de nombreuses années. La teinte populaire est désormais également disponible dans la classification 25 en tant que lame extra large au sein de la gamme Villapark.

Cette classification vivante comportant peu de nœuds de bois accentue magnifiquement la beauté naturelle et la structure du chêne grâce son jeu de couleurs fascinant. À peine visible, la vitrification de surface B-Protect® souligne l'aspect naturel du bois. Dans une teinte de couleur simple, mais avec des nuances de couleurs et un caractère du bois marqués, la lame extra large Villapark en couleur Crema crée une atmosphère naturelle qui souligne subtilement l'effet spatial. Le format généreux avec sa surface extrêmement facile d'entretien et son prix attractif ouvre la porte à de nombreuses pièces aux caractères variés.

Un morceau de nature palpable

Toutes les lames de Villapark sont chanfreinées sur le côté long, ce qui met en valeur leurs dimensions généreuses de 2100 x 190 mm. Le brossage caractéristique procure une sensation sensorielle unique lorsque l'on marche pieds nus sur le parquet. Villapark repose sur la technologie HDF avec une couche d'usure de 2,5 mm respectueuse des ressources. Entièrement collée, la lame est garantie silencieuse et permet une utilisation optimale de l'énergie de chauffage par le sol. L'ensemble des produits Villapark sont contrôlés par les soins d'instituts indépendants et sont entièrement sains pour l'habitat.

La styliste

ALEX RAWLINSON

Alex Rawlinson est styliste à succès depuis 30 ans et accompagne des séances photo dans le secteur du design. Elle apporte une aide inestimable à Bauwerk lors des séances photo. Grâce à une grande sensibilité et aux objets de design appropriés, elle veille à ce que les produits Bauwerk soient parfaitement mis en scène. Ces photos sont le résultat d'une séance photo Bauwerk à Balgach, au succès de laquelle Alex Rawlinson a contribué.



Villapark Chêne Crema

«Villapark Chêne Crema 25 s'intègre aussi bien dans une ferme que dans une maison moderne. Ici, l'association avec le béton est particulièrement réussie. Le parquet apporte une touche chaleureuse à l'intérieur plutôt froid.»

Alex Rawlinson, Styliste



VILLAPARK Chêne Crema

La Chêne À L'ÉTAT PUR

Chaque arbre possède son propre caractère, sa propre aura. Cette singularité se manifeste dans la structure et la nuance du parquet. Le bois est un merveilleux matériau naturel, qui est utilisé et travaillé par l'humanité depuis ses origines: Le bois vit, respire et est unique sur le plan de sa teinte, de sa structure et de sa surface. Le bois est sans cesse différent, d'un naturel unique en son genre. Associées à la bonne finition, ses irrégularités font toute sa beauté et confèrent à chaque intérieur une ambiance chaleureuse et accueillante.

Dans les forêts européennes, le chêne est un arbre feuillu important qui joue aussi un grand rôle dans l'industrie du bois. L'espèce la plus adaptée à la production de bois est le chêne pédonculé, encore appelé chêne blanc ou chêne à grappe.

De tout temps, il a incarné des valeurs importantes

Depuis toujours, les chênes sont un symbole de stabilité et de force, de persévérance et de dureté, ainsi que de constance et de maturation patiente. Le bois de chêne est censé protéger la vertu et appeler la vérité, de même qu'aider à reprendre des forces.

Aspect et utilisation du chêne

Le chêne a un cœur dont la couleur, qui va du jaune grisâtre au brun jaunâtre, se démarque nettement de l'aubier. Les cernes annuels du chêne sont très nets et lui confèrent une madrure régulière qui se distingue par des rayons très fins ou larges. Sous forme de poutre dans la construction en colombages, le chêne peut subsister plusieurs siècles. Le chêne est utilisé pour la fabrication de tonneaux à vin, à whisky ou à sherry, en raison de sa résistance à l'humidité et de son arôme spécifique.

«Villapark offre beaucoup de texture et de profondeur de couleurs. Personnellement, j'aime particulièrement le grain du bois et les nœuds des classifications au caractère marqué.»

Alex Rawlinson, styliste



**UPTOWN-
HOUSES
HAMBOURG**

Produit: Villapark, Chêne Avorio
Architectes: Kraus Schönberg
Constructeur: WPH
Poseur: K + R Bodenbeläge & Raumausstattungen
Photos: Rolf Otzipka | WPH

RENAISSANCE

d'une idee urbaine

Les grandes villes subissent toujours plus de pressions afin de fournir suffisamment de logements au nombre croissant de nouveaux arrivants. Si la redensification en petites pièces a atteint ses limites depuis bien longtemps déjà, les grands espaces à bâtir se sont faits cependant rares en centres-villes. Cela fait longtemps que les anciennes zones industrielles et commerciales situées de façon centrale ont été transformées à de nouveaux usages. Étonnamment, il arrive cependant qu'une de ces deux possibilités se présentent.

Pour la matérialisation des intérieurs, l'architecte d'intérieur s'est appuyé sur des matériaux de haute qualité. La lame large Villapark Chêne Avorio irradie une atmosphère positive. La couleur blanche, qui a été utilisée pour tous les aménagements ainsi que pour l'escalier intérieur, crée un beau contraste, laissant également une grande marge de manœuvre pour l'ameublement. Ces matériaux contrastants soulignent notamment dans la partie supérieure du duplex la juxtaposition du ciel et de la terre.



«La typologie d'une maison citadine devrait établir le rapport à l'environnement, prendre en compte une utilisation la plus flexible possible de l'évolution des besoins en matière d'habitation et de travail et correspondre aux caractéristiques locales.»

Ole Klünder, Directeur général wph



VILLAPARK *Chêne Avorio*

APARTEMENT PIASECZNO VARSOVIE	Produit:	Casapark 139, Chêne Crema B-Protect*
	Architectes:	Anna Tutaj Pielaszek (Tutaj Concept)
	Constructeur	Privé
	Poseur:	LARES
	Photos:	Pawl Durka

RANGÉ

astucieusement

Un client voulait un nouveau chez-soi pour toute la famille. La famille se sentant très à l'aise dans sa ville natale près de Varsovie et l'emplacement étant parfait, il était hors de question pour elle de déménager et il était clair que l'appartement devait être transformé. Pour cela, ils ont mandaté l'architecte Anna Tutaj Pielaszek, qui est synonyme de haute qualité et de personnalité dans la région.

Avec l'architecte, la famille a planifié son nouveau foyer. La disposition de la pièce, certains murs et l'intérieur tout entier ont été repensés et réaménagés. Lors de la conception du nouvel appartement, la création d'un espace de rangement réfléchi a constitué un thème central. Après tout, un stockage intelligent créé non seulement de l'ordre, mais aussi une structure harmonieuse.

Chaque coin est donc utilisé pour l'espace de rangement et chaque objet situé dans l'appartement bénéficie ainsi de son propre emplacement, que ce soit le vélo sur le mur ou les jouets dans la chambre des enfants.

Les matériaux ont été choisis avec soin. Le bois respire la chaleur et le confort. C'est pourquoi le bois assorti au parquet a également été utilisé sur le plafond et les murs. Monopark, Chêne fumé l'élégance de l'appartement transformé.

Le parquet a été posé de manière systématique dans toutes les pièces, salle-de-bains comprise. Pour la nuance chaude du bois sur le sol, le plafond et les murs, des nuances claires ont été choisies, comme un gris clair, des tons pastel ou du blanc. Le souhait de leur fille d'avoir une chambre de princesse «rose» a également été réalisé.



Chaque coin est utilisé comme espace de rangement et chaque objet dans l'appartement a sa propre place – que ce soit le vélo sur le mur ou les jouets dans la chambre des enfants.

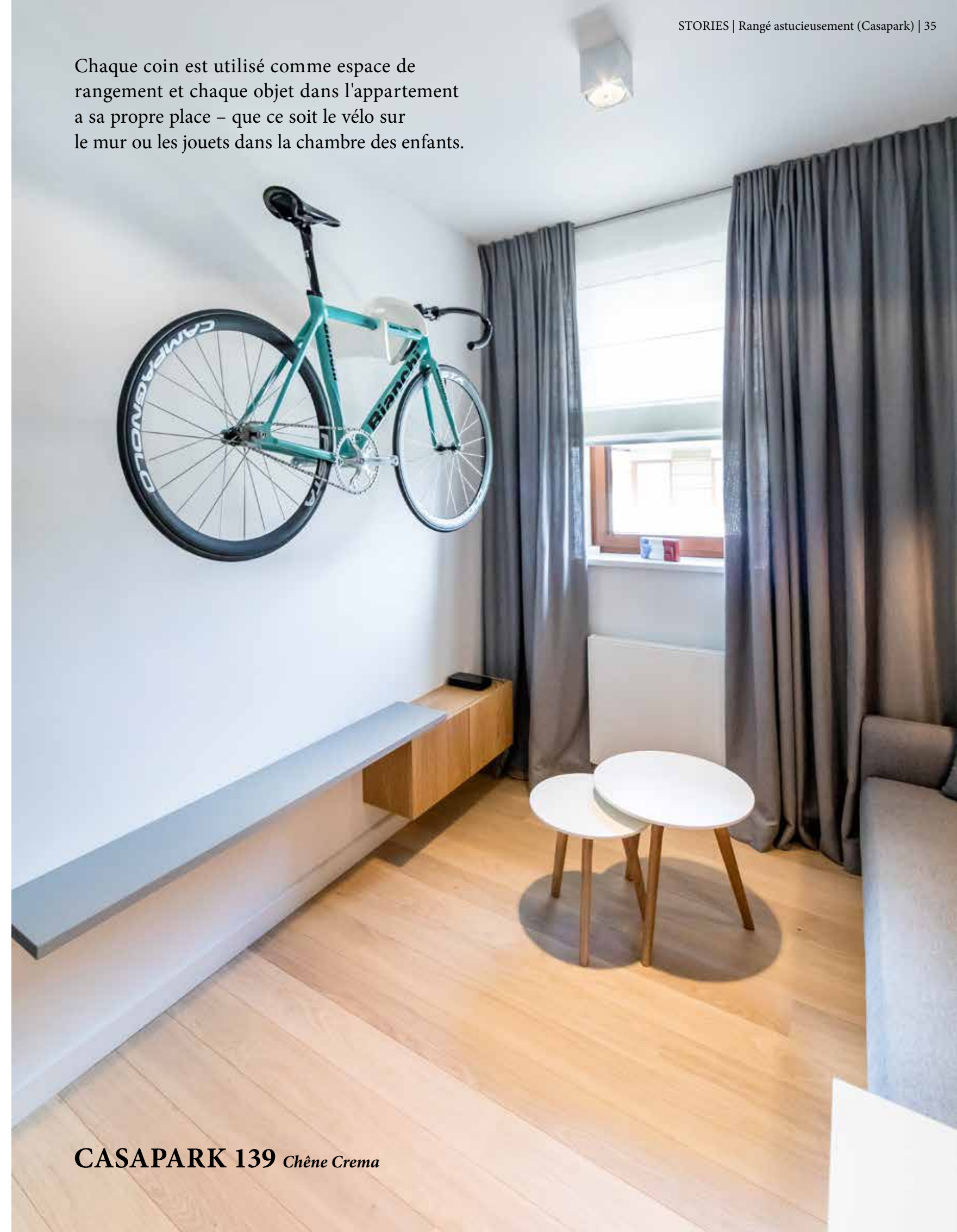

CASAPARK 139 *Chêne Crema*

Coopération EXCLUSIVE

Master Edition by Torben Hansen de Schotten & Hansen

La Master Edition profite de la compétence et de l'expérience cumulées de deux grands fabricants de parquet de tradition. Chaque lame raconte une histoire unique où s'entremêlent la passion, le goût de la beauté et le sens de la précision.

La Master Edition de Bauwerk est le choix des personnes exigeantes qui cherchent à concilier qualité supérieure et esthétique exclusive. Les lames 2-plis de grande valeur sont fabriquées chez Bauwerk à St. Margrethen, avec un soin et une précision supérieurs, et naturellement des matériaux sains. Les surfaces de la Master Edition sont ensuite confiées à la manufacture de parquet allemande Schotten & Hansen, pour y être sublimes lors d'étapes complexes faisant intervenir une part importante de travail manuel et un amour infini du détail. Les lames brutes sont notamment nettoyées sous pression, avec de l'eau et des essences spéciales. Les fibres du bois sont alors véritablement lessivées, et les lames se parent d'une surface veloutée. Enfin, c'est au tour d'huiles et de cires naturelles d'entrer en jeu, pour créer une surface durable, résistante et régénérable.

Si les parquets Master Edition fascinent par leurs surfaces de toutes les nuances, la couleur n'est pas un élément qui se décrète et s'applique tout simplement. Chez Schotten & Hansen, on veille au contraire à ce que chaque bois possède son ton de base et sa composition organique. De ces caractéristiques dépend la nuance qui peut être donnée au sol avec des méthodes de traitement naturelles. Autrement dit, la couleur est déjà dans le bois, Torben Hansen la laisse telle quelle ou lui donne une tonalité supplémentaire. Ainsi, les lames conservent l'essence de leur beauté naturelle et font de chaque parquet Master Edition une pièce unique.

La gamme de nuances de la Master Edition est l'œuvre de la nature et s'harmonise parfaitement avec les autres matériaux. Quartz, Lin, Muscat, Piment, Truffe, Nougat: les noms des couleurs de la Master Edition évoquent des images de matières et de substances d'une grande noblesse, les souvenirs font ressusciter des matériaux, des couleurs et des instants aussi précieux que les parquets de la Master Edition.



Studiopark Master Edition, Chêne Quartz

«Pour moi, un plancher en bois doit être à l'image de celui qui le choisit.»

Torben Hansen, co-fondateur, gérant et visionnaire attiré.

**STUDIOPARK
MASTER EDITION** *Chêne Muscat*



VILLA
NISCHNI
NOWGOROD

Produit: Trendpark Flow Edition, Frêne Bianco
Architectes: Marina Tumanina & Sergey Tumanin
Constructeur: Privé
Poseur: Poly Mira
Photos: Alexander Ivassenko

PURISME

Villa en blanc

La couleur blanche domine à tous les étages. Le vitrage généreux offre une luminosité suffisante dans la densité urbaine et met l'accent sur les matériaux nobles. Des placards intégrés dans toutes les pièces soutiennent l'espace.

Le parquet de haute qualité Trendpark Flow Edition fait partie de l'ameublement exquis. Il combine l'aspect calme et fluide d'un sol en fonte avec tous les commodités d'un plancher en bois : il est lisse, soyeux et chaud au toucher sans perdre son caractère industriel. Le parquet de couleur "Bianco", primé par l'Iconic Award, posé sur tous les niveaux, donne à l'intérieur de la villa urbaine un aspect unifié. Même l'escalier en colimaçon au design remarquable qui relie tous les étages est recouvert de Trendpark Flow Edition de la même couleur. L'élégance blanche du mobilier se poursuit au sol.

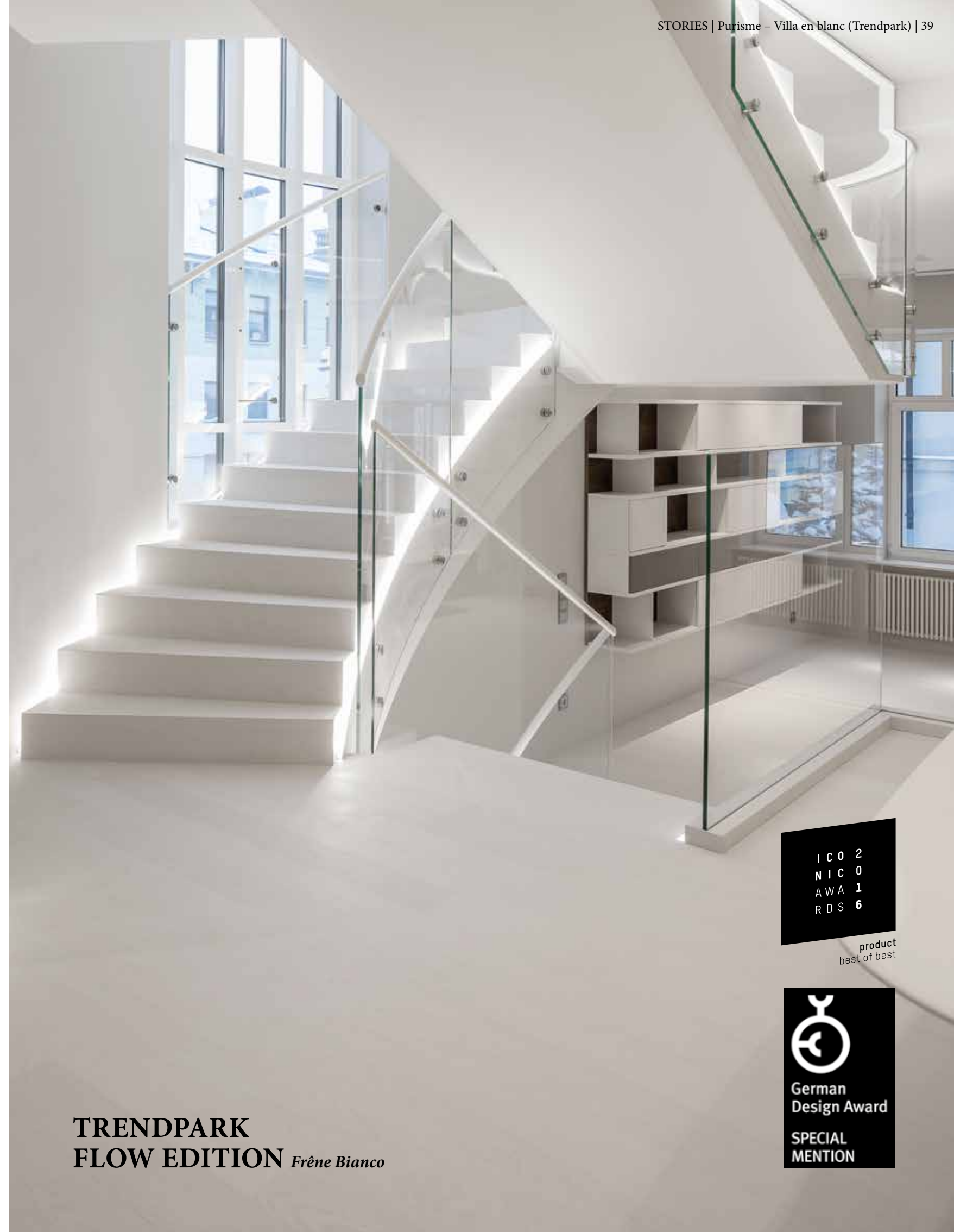

product
best of best

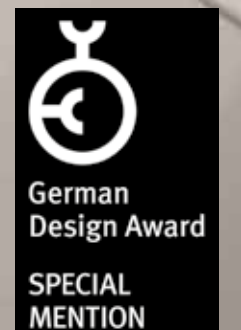

TRENDPARK
FLOW EDITION *Frêne Bianco*

**LYCEUM
ALPINUM
ZUOZ**

Produit: Cleverpark Silente, Chêne Crema
(Fabrication spéciale)
Architectes: renato maurizio ag
Constructeur: Lyceum Alpinum
Poseur: Baumann & Co
Photos: Stefan Küng, Löwenzahn Design

Habitat sain À L'INTERNAT

Formation de qualité supérieure, promotion de la conscience écologique, interaction discrète entre les personnes, apparence soignée et bien-être physique : telles sont les valeurs incarnées par l'internat privé Lyceum Alpinum de Zuoz (Engadine, GR). Afin d'augmenter ses capacités, un nouveau bâtiment destiné au fonctionnement de l'école et de l'internat a été ajouté au campus, la « Chesa Urezza ».

En ce qui concerne l'aménagement intérieur, l'internat a opté pour le parquet habitat sain de Bauwerk, lequel confère des propriétés bienfaisantes aux pièces et crée une atmosphère agréable. Avec ses cinq étages imposants, le nouveau bâtiment « Chesa Urezza » abrite 50 chambres d'internat équipées d'un mobilier pratique et raffiné ainsi que divers espaces de vie et salles de classe destinées à l'enseignement artistique et musical. L'architecte Reto Maurizio a délibérément intégré des éléments architecturaux traditionnels des bâtiments existants à la « Chesa Urezza » et réinterprété l'ancien style architectural. S'inscrivant sur le soubassement en pierres naturelles entre le bâtiment du rectorat et le nouveau bâtiment, l'agrandissement du réfectoire avec terrasse fait également partie de l'extension du campus. Les espaces du nouveau bâtiment séduisent par le prestige élevé et la qualité des matériaux utilisés, mais aussi par la vue impressionnante sur les imposantes montagnes et les méandres de la rivière Inn qui sillonnent à travers la vallée.

Réduction du bruit pour se concentrer sur le travail et la vie à l'intérieur

Les bruits de pas forts et indésirables faisaient partie de nos préoccupations dans les pièces de vies de l'internat privé. La « sous-couche Silente » a pu remédier à la situation. Cette sous-couche pour parquet ne se contente pas d'atténuer significativement le bruit d'impact : le bruit de la pièce également est réduit. C'est précisément ce qui convient aux salles de musique. Si la résonance y est réduite de façon impressionnante, le son peut se développer pleinement. En outre, la pièce est isolée phoniquement et les pièces annexes ne sont pas importunées par le bruit. Dans les chambres de l'internat, une fois encore, grâce à Cleverpark Silente, il n'est pas nécessaire de prendre des précautions ni d'être extrêmement silencieux. Et pour finir, dans le réfectoire, la sous-couche amortit nettement les bruits tels que les voix, le cliquetis de la vaisselle ou le déplacement des chaises. Cleverpark Silente a reçu le certificat « Cradle to Cradle™ Gold » et répond par là même à l'exigence écologique du Lyceum Alpinum : Le parquet, dont le bois est d'origine contrôlée (Europe), fait partie d'un cycle continu de matériaux et peut donc être réutilisé sans hésitation après une éventuelle dépose.



Cleverpark Silente a reçu le certificat « Cradle to Cradle™ Gold » et répond par là même à l'exigence écologique du Lyceum Alpinum.

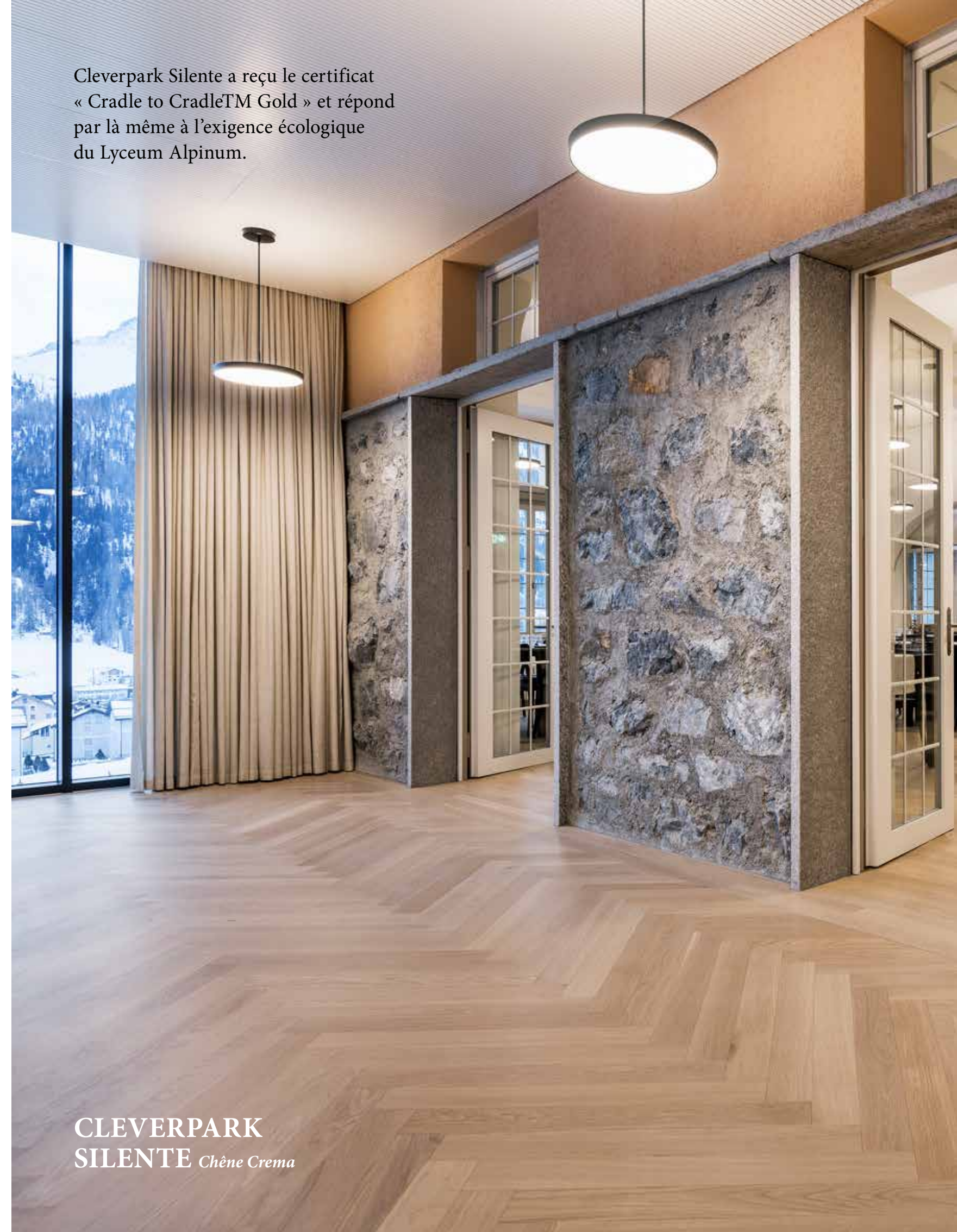

**CLEVERPARK
SILENTE** *Chêne Crema*

Nomades GLOBAL

ROOST	Produit:	Unopark, Chêne Tabacco
APARTMENT	Architectes:	Morris Adjmi Architects
HÔTEL	Constructeur:	Privé
PHILADELPHIA	Poseur:	RelativeSpace
	Photos:	ROOST Apartment Hotel, myroost.com

Les établissements Roost Apartmenthotel, nouvelle génération, sont des lieux où les gens aiment séjourner. Ce sont des endroits où l'on est chez soi pendant la durée de son séjour. Un environnement est créé dans lequel les besoins des hôtes sont pris en compte et, surtout, dans lequel ils trouvent l'inspiration pour devenir actifs dans leur nouvelle situation et leur nouvel environnement et l'accepter avec enthousiasme.

Dans le centre-ville de Philadelphie, le premier Roost Apartmenthotel avec 27 appartements meublés et aménagés à la façon d'un loft a ouvert en 2014. L'ameublement pour les nomades contemporains du monde entier aux goûts raffinés possède tant une âme qu'une originalité. Les tapis anciens, les plantes et l'art moderne créent un confort urbain en harmonie avec le parquet à bâtons rompus en version used-look.



UNOPARK *Chêne Tabacco Used-Look*

**L'ÉCOLE
PRIMAIRE
MARIAGRÜN
GRAZ**

Produit: Lamelles de chant, Chêne
Architectes: Philipp Berktold Architekt ZT GmbH
Constructeur: GBG Gebäude- & Baumanagement Graz GmbH
Poseur: Ing. Edwin Ernst
Photos: Markus Kaiser

École primaire ÉCOLOGIQUE

Les nouveaux concepts pédagogiques exigent une bonne dose de flexibilité dans l'architecture. L'école primaire Mariagrün en sait quelque chose et a fait en sorte d'offrir aux enfants une expérience différente de l'espace.

À l'intérieur, c'est le parquet massif à lamelles de chant, affichant une bonne résistance à l'usure, qui a été choisi. L'école primaire Mariagrün est certifiée maison passive et a été distinguée pour son utilisation de matériaux de construction écologiques.



Même après plus de 80 ans, le parquet à lamelles de Bauwerk est toujours d'actualité.



LAMELLES DE CHANT *Chêne Naturelle*

L'ASSORTIMENT BAUWERK

Le parquet parfait pour vous.

Soyez délibérément différent et rehaussez un sol en bois naturel grâce à des couleurs puissantes. Le classique coexiste avec les tendances. Peu importe qu'il s'agisse de musique ou d'ameublement : les contrastes et les oppositions nous fascinent. De nouvelles idées créatives et la recherche de l'extraordinaire apportent du changement dans nos vies.

Le parquet – la scène de votre vie...

Dans sa teinte «Piment», l'édition exclusive Silverline Master Edition dégage une chaleur particulière. Le caractère unique de la surface se reflète dans l'interaction avec la lumière et forme un ensemble harmonieux avec le cube doré brillant.

Master Edition (Silverline), Chêne Piment



SILVERLINE
MASTER EDITION *Chêne Piment*



Les planches exclusives de l'édition Silverline sont soigneusement sélectionnées à la main parmi des chênes particulièrement fins et droits. Les planches impeccables de cette longueur sont rares, les chênes poussent lentement et ont besoin de décennies pour ce format.

Silverline, Chêne Silver

SILVERLINE *Chêne Silver*



Les couleurs harmonieuses, les textiles confortables et le parquet Formpark, chêne Avorio, posé dans un motif exclusif, confèrent à cette pièce une belle énergie.

Formpark 520 und 780, Muster 23, Chêne Avorio

FORMPARK
520 & 780 *Chêne Avorio*

Harmonie et détente pure: le parquet du nouveau Formpark en Chêne naturel respire la chaleur et la sécurité. Avec des accents de couleur rafraîchissants de «verdure» à la mode, la pièce devient un véritable oasis de paix.

Formpark Quadrato, Chêne

FORMPARK
QUADRATO *Chêne Naturelle*

La nuance claire chêne Farina offre un fort contraste à la cuisine sombre. Le motif de pose en point de Hongrie est particulièrement bien adapté à cet espace généreux et renforce son caractère en interaction avec la lumière.

Formpark Rombico, Chêne Farina

FORMPARK
ROMBICO *Chêne Farina*

Des contrastes appuyés viennent souligner l'ambiance toute masculine de cet agencement. Avec leur surface naturelle, les lames claires extra larges Villapark distillent une atmosphère confortable et offrent un contre-pied fascinant à l'esthétique spartiate de l'ameublement.

Villapark, Chêne Farina



VILLAPARK *Chêne Farina*



Enfin chez soi: la couleur chêne légèrement fumé est agréable et naturelle. La surface B-Protect® offre à toutes les propriétés protectrices une vitrification améliorée, tout en conservant l'aspect et la sensation du bois.

Villapark, Chêne légèrement fumé Crema, B-Protect®

VILLAPARK *Chêne légèrement fumé Crema*

Les planches de plancher de la maison de campagne Casapark, d'une longueur généreuse de 2200 mm, sont disponibles en trois largeurs différentes : 139, 181 et 221 mm. Cette dimension impressionnante est également soulignée par le chanfrein longitudinal.

CASAPARK 221 *Chêne Ambra*

L'aspect très typé Used-Look souligne la convivialité de cette lame extra large. La nuance Chêne Tabacco associée au choix rustique confère à ce parquet encore plus de tension et d'authenticité. Votre bureau devient ainsi une zone créative et donne de l'espace pour donner libre cours à votre talent.

Casapark 181, Chêne Tabacco Used-Look

CASAPARK 181 *Chêne Tabacco Used-Look*



Grâce à sa faible hauteur de pose, l'assortiment Studiopark est idéal pour les rénovations et assure une utilisation optimale de l'énergie sur les systèmes de chauffage par le sol. Les lames extra larges Studiopark sont produites en Suisse, testées par des instituts indépendants et absolument saines pour l'habitat.

Studiopark, Chêne Naturelle

STUDIOPARK *Chêne Naturelle*

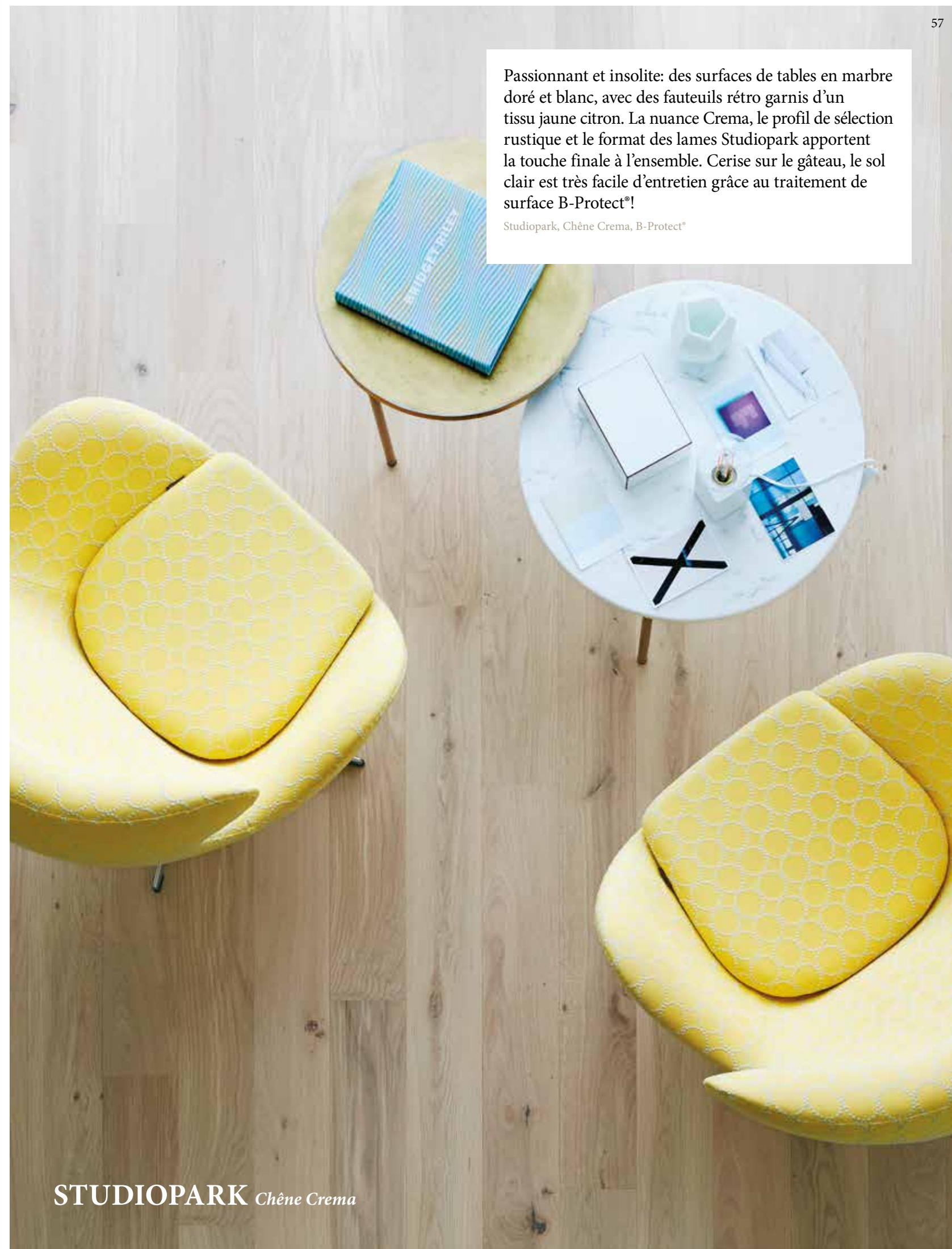

Passionnant et insolite: des surfaces de tables en marbre doré et blanc, avec des fauteuils rétro garnis d'un tissu jaune citron. La nuance Crema, le profil de sélection rustique et le format des lames Studiopark apportent la touche finale à l'ensemble. Cerise sur le gâteau, le sol clair est très facile d'entretien grâce au traitement de surface B-Protect®!

Studiopark, Chêne Crema, B-Protect®

STUDIOPARK *Chêne Crema*

Le chêne légèrement fumé crée un agréable contraste avec l'ameublement lumineux de la chambre d'enfant. Les lames Trendpark ont également un aspect généreux.

Trendpark, Chêne légèrement fumé

TRENDPARK *Chêne légèrement fumé*

Qu'il s'agisse de l'aspect used-look, de l'aspect béton coulé, de l'aspect vintage ou de teintes spéciales, Trendpark, avec ses surfaces non conventionnelles, est la gamme de produits idéale pour tous ceux qui recherchent quelque chose de spécial. En tant que plus grand format sans chanfrein, Trendpark est donc le parquet idéal pour obtenir un aspect plat.

Trendpark, Chêne Farina

TRENDPARK *Chêne Farina*

Le parquet diffuse également une agréable chaleur dans la salle de bains. La nuance claire en Chêne Sasso, B-Protect® forme un contraste saisissant aux les murs carrelés sombres. Grâce aux détails élégants, la salle de bain devient un refuge pour des moments calmes.

Cleverpark, Chêne Sasso, B-Protect®

Sobre et affirmé. Le sol foncé dans la nuance chêne fumé Crema vient souligner le charme loft. Des meubles style années 50 distillent une atmosphère confortable dans les pièces du vieux bâtiment en briques, avec ses murs blancs et rugueux et ses fenêtres originales au châssis en métal noir.

Cleverpark, Chêne fumé Crema

Le parquet rustique, complice idéal d'un look maison de campagne moderne, est le dénominateur commun de pièces uniques faisant cohabiter différentes époques. Les rideaux, tout en sobriété, tamisent la lumière, tandis qu'un ancien établi de menuisier en bois massif accueille des natures mortes à la touche très personnelle.

Cleverpark, Chêne Avorio



CLEVERPARK *Avorio*



Unopark est le classique polyvalent avec un grand choix de couleurs et de bois pour des possibilités d'application et de pose pratiquement illimitées, qu'il s'agisse de chêne, d'érable ou d'acacia.

Unopark, Chêne légèrement fumé

UNOPARK *Chêne légèrement fumé*

Monopark est fabriqué en Europe dans un bois d'origine contrôlée et séduit par son design compact et son excellent rapport qualité-prix. Monopark repose sur la technologie HDF avec une couche d'usure économe en ressources de 3 mm. Les parquets Monopark sont également disponibles avec une sous-couche en liège pour la réduction des bruits d'impact et sont idéaux pour la pose sur des systèmes de chauffage par le sol.

Monopark, Chêne Sasso

MONOPARK *Chêne Sasso*





















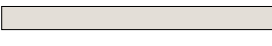





Une association audacieuse: des meubles de style années 50, devant une tapisserie réinterprétée. Les contrastes des couleurs sur le parquet à lamelles en chêne rendent cette scène rétro éminemment moderne.

Prepark, Chêne parallèle

PREPARK *Chêne Naturelle, parallèle*

L'assortiment Bauwerk

COULEURS, FORMATS & SURFACES

Format	Produit	Format / Hauteur	Surfaces			
			Frêne Bianco	Chêne Silver	Chêne légèrement fumé Nebbia	Chêne Quartz
LAMES EXTRA LARGE	 Silverline Edition	2800 x 260 x 11 mm	nol	•		
	 Silverline, Master Edition	2800 x 260 x 11 mm				•
	 Studiopark, Master Edition	1700 x 150 x 11 mm	ngw			
	 Casapark 221	2200 x 221 x 14 mm	nol			
	 Casapark 181	2200 x 181 x 14 mm	bpr			
	 Casapark 139	2200 x 139 x 14 mm	mvs			
	 Casapark 139	2200 x 139 x 14 mm	nol			
	 Casapark 139	2200 x 139 x 14 mm	bpr			
	 Villapark	2100 x 190 x 9.5 mm	mvs			
	 Villapark	2100 x 190 x 9.5 mm	nol			
 Villapark, True Colours Edition	2100 x 190 x 9.5 mm	bpr		•		
 Studiopark	1700 x 150 x 9.5 mm	nol				
 Studiopark	1700 x 150 x 9.5 mm	bpr				
FORMPARK	 Formpark	780/520 x 260 x 11 mm	nol			
	 Formpark Mini	570/380 x 190 x 9.5 mm				•
	 Formpark Quadrato	650 x 130 x 11 mm	nol			
 Formpark Rombico	735 x 130 x 9.5 mm	bpr				
LAME LARGE	 Trendpark	1450 x 130 x 11 mm	nol			
	 Trendpark	1450 x 130 x 11 mm	mvs			
	 Trendpark	1450 x 130 x 11 mm	nol			
	 Trendpark, Flow Edition	1450 x 130 x 11 mm	bpr	•		
LAME COURTE	 Cleverpark	1250 x 100 x 9.5 mm	nol			
	 Cleverpark	1250 x 100 x 9.5 mm	mvs			
	 Cleverpark	1250 x 100 x 9.5 mm	bpr			
LAME COURTE	 Unopark	470 x 70 x 11/12.5 mm	mvs			
	 Solopark	470 x 70 x 10 mm	nol			
	 Monopark	470 x 70 x 9.6 mm	bpr			

mvs = verni mat
 nol = huilé naturel
 ngw = ciré naturel
 bpr = B-Protect®

Du blanc neige au noir absolu

La palette de couleurs de Bauwerk comprend de nombreux dégradés et de fines nuances. La couleur du parquet est déterminée par différents facteurs. La base est la couleur naturelle du bois.

Si une huile naturelle ou un vernis est appliqué sur le bois, le parquet apparaît plus foncé. Dans le jargon technique, cela s'appelle « cuire ». Le vernis B-Protect® est unique à cet égard : la laque spéciale empêche précisément cette cuisson et reste très proche de l'aspect du bois non traité.

La pigmentation de l'huile naturelle et de la laque produit des couleurs très naturelles. La gamme de couleurs de Bauwerk est basée sur les tendances actuelles du secteur de l'ameublement.

Frêne Farina	Erable canadien Crema	Chêne Farina	Chêne Crema	Chêne Avorio	Erable canadien	Hêtre non-étuvé	Noyer canadien	Chêne Gold	Chêne Mandorla	Chêne	Chêne Avena	Chêne Lin	Chêne légèrement fumé Terra	Chêne Truffe
		•		•				•		•				
			•									•		•
		•	•							•				
		•								•				
		•	•							•	•			
		•								•				
		•	•							•	•			
•		•	•	•				•	•	•				
													•	
		•	•						•	•				
		•							•	•				
		•	•						•	•				
		•							•	•				
•	•	•	•	•				•	•	•	•			
	•	•	•	•				•	•	•	•			
	•	•	•	•				•	•	•	•			

Des formats efficaces pour chaque pièce

Le format, le sens de pose ou encore le motif d'un parquet ont une influence non négligeable sur l'ambiance de la pièce : ils permettent non seulement de changer l'aspect des pièces, mais aussi de créer des transitions, des jeux de lumière, de définir des éléments de contraste ou servent de simple décor pour l'architecture et les intérieurs.

mvs = verni mat
 nol = huilé naturel
 ngw = ciré naturel
 bpr = B-Protect*

Produit	Surfaces	Chêne légèrement fumé Crema	Chêne Caffelatte	Chêne légèrement fumé Canneto	Chêne Creta	Chêne Tabacco	Chêne Piment	Chêne légèrement fumé	Chêne Deserto	Chêne Sasso	Chêne Pietra	Esche Grigio	Chêne Fango	
		Silverline Edition	nol											
	bpr													
Silverline, Master Edition Studiopark, Master Edition	ngw													
Casapark 221	nol									•				
	bpr													
Casapark 181	mvs													
	nol					•				•	•		•	
	bpr													
Casapark 139	mvs													
	nol									•				
	bpr													
Villapark	mvs													
	nol													
	bpr	•								•				
Villapark, True Colours Edition	nol			•										
Studiopark	nol													
	bpr									•				
Formpark Formpark Mini	nol													
Formpark Quadrato	nol													
	bpr													
Formpark Rombico	nol													
Trendpark	mvs													
	nol					•		•	•					
	bpr	•								•				
Trendpark, Flow Edition	bpr											•		
Cleverpark	mvs													
	nol						•							
	bpr	•								•				
Unopark Solopark Monopark	mvs		•							•				
	nol					•		•	•					
	bpr	•												

Chêne Ambra	Chêne Grano	Chêne Muscat	Chêne décapé noir	Noyer américain	Acacia étuvé	Chêne Mocca	Chêne Nougat	Chêne fumé Lava	Chêne légèrement fumé Cacao	Chêne fumé	Chêne fumé Farina	Frêne Nero
									•			
		•					•					
•												
•	•		•							•	•	
	•		•							•		
				•					•	•		
								•				
									•	•		
										•		
											•	
	•			•			•			•		
	•			•	•				•	•		
										•		

La bonne surface pour votre style de vie

Dans l'assortiment Bauwerk, vous trouverez des produits avec différents traitements de surface. Ils protègent le bois de l'usure et des salissures, et sont 100 % sains pour l'habitat. La plupart de nos produits sont huilés naturels ou vernis, notre Master Edition quant à elle a une surface cirée naturelle.

Huilé naturel

Le parquet est traité avec une huile naturelle à séchage oxydatif. Après plusieurs applications, l'huile est profondément imprégnée, ce qui protège efficacement le bois tout en préservant son caractère naturel.

Ciré naturel

La surface de la Master Edition est traitée avec des cires et huiles naturelles. Cela accentue le caractère naturel de la surface du bois et crée en même temps une surface durable et résistante.

Verni, verni mat, B-Protect®

Le vernis est un traitement de surface d'imprégnation composé de plusieurs couches de peinture très fines appliquées plusieurs fois. Nous distinguons trois niveaux de brillance : verni, verni mat et B-Protect®.

L'innovation B-Protect® de la maison

Bauwerk combine un aspect naturel avec tous les avantages d'un vernis classique. Le parquet fini antistatique et parfaitement protégé avec l'aspect d'un parquet huilé naturel combine les exigences les plus élevées avec un moindre effort de nettoyage.

Le caractère du bois

Le grand art dans la production de parquet est d'obtenir la classification la plus équilibrée et la plus fiable possible. Le bois est un produit naturel aux multiples facettes, chaque lame est une pièce unique.

Chaque tronc d'arbre, chaque planche de bois et donc chaque lame de parquet est unique. Afin d'obtenir l'aspect souhaité pour un parquet, Bauwerk classe les différentes lames en fonction des caractéristiques du bois dans ce que l'on appelle l'indice de classification.

Celui-ci est compris entre 1 et 6. Ces valeurs représentent des caractéristiques spécifiques au bois telles que le miroir (rayons médullaires coupés), les petits et grands nœuds, l'aubier (généralement la zone périphérique plus claire du tronc) ainsi qu'un jeu de couleurs aux intensités variables. La règle de base est la suivante : plus le chiffre est petit, plus la classification est calme, plus le chiffre est grand, plus la classification est rustique.

12/13 = très calme

14 = calme

15/24/34/25/35 = vivant

45/46 = rustique

La qualité et la longévité

Ce n'est pas l'épaisseur de la couche d'usure qui détermine principalement la longévité d'un parquet, mais plutôt la qualité de la construction, l'adhérence impeccable de la couche d'usure et la précision des finitions.

Un parquet de qualité de Bauwerk évite l'utilisation inutile de bois précieux dans la couche d'usure. Et il est aussi respectueux de l'environnement que résistant et durable.



DE BONNES RAISONS

de choisir un parquet

L'aspect bois a le vent en poupe. Que ce soit sur de la céramique, du stratifié ou d'autres revêtements, on copie volontiers l'original. La campagne #realwood menée par Bauwerk dévoile les innombrables avantages du parquet. D'une beauté intemporelle et toujours tendance, il rend nos intérieurs chaleureux tout en étant durable et sain pour l'habitat. Et comme chaque produit naturel est une pièce unique, un chez-soi revêtu de parquet l'est tout autant!

bauwerk-parkett.com/fr/realwood

Chaque lame, chaque fibre, chaque pièce est unique

Pendant sa phase de croissance, le bois est influencé par des facteurs liés au climat et au site. Ces derniers marquent de leur empreinte son apparence et font que chaque pièce est unique et ne se retrouvera nulle part ailleurs sur terre.

La durabilité chez soi

En stockant le carbone, les arbres nous aident chaque jour à lutter contre le changement climatique: 1 m³ de bois stocke 1 tonne de CO₂. De plus, le bois peut être utilisé, réutilisé, recyclé et transformé en bioénergie. Si on le souhaite, on peut poncer et rénover à plusieurs reprises le bois sous la forme d'un parquet. C'est pourquoi le parquet est le seul revêtement de sol qui soit vraiment durable.

Dans sa fabrication interviennent des colles, des vernis et des huiles. Chez Bauwerk, les matériaux utilisés répondent aux plus hautes exigences et font régulièrement l'objet de contrôles par des instituts indépendants dans plusieurs pays. Les valeurs limites sont définies de façon bien plus stricte et plus complète que celles régissant les prescriptions légales et les labels de qualité pour d'autres revêtements de sol.

Sain pour le corps et l'esprit

Nous passons 80 à 90% de notre vie dans des pièces fermées. Les parquets Bauwerk sont sains à 100 % pour l'habitat. Ils influencent positivement le climat intérieur, en humidifiant l'air ambiant

lorsqu'il est sec. A contrario, lorsque l'air de la pièce devient trop humide, le parquet a le pouvoir d'absorber cette humidité.

Si le parquet garantit un air ambiant exempt de polluants et une acoustique agréable, il présente d'autres atouts convaincants: un parquet ne se charge pas d'électricité statique, il est chaud au contact des pieds froids et reste cependant agréablement frais pendant les chaudes journées d'été.

Un écrin de beauté entre ses quatre murs

Oscillant sur une gamme qui va du clair avec un profil calme au foncé avec un caractère affirmé, le parquet se présente avec diverses surfaces, dans de multiples formats, tout en offrant une infinité de types de pose: le parquet, c'est l'antithèse de la monotonie. Son caractère naturel et authentique fait toute sa beauté et confère à chaque intérieur une ambiance accueillante.

Parce que l'homme et la nature nous tiennent à cœur

Animé par l'idée directrice «Symbiose de l'homme et de la nature», Bauwerk s'engage à apporter constamment des améliorations dans les domaines de la responsabilité environnementale, de l'habitat sain et de l'éthique sociale. Bauwerk Parkett s'est appuyé sur le standard GRI concernant l'élaboration des rapports de développement durable pour établir une feuille de route avec des initiatives pour les prochai-

Cradle to Cradle®

QUAND LA BOUCLE EST BOUCLÉE



Bauwerk est le premier et le seul fabricant de revêtements de sol en bois à arborer le certificat Cradle to Cradle Certified™ Gold pour tous les produits parquets Silente. De plus, tous les produits fabriqués sur le site de production de St. Margrethen sont certifiés Cradle to Cradle™ Bronze. Bauwerk est la première entreprise au monde à avoir réussi le tour de force de faire certifier tous les produits d'une même usine. Ce processus a nécessité cinq années de travail intensif, en passant par le contrôle de toute la chaîne d'approvisionnement et de production.

JE SUIS TON
OASIS
DE BIEN-ÊTRE

#laissetoialler

TOUT EST
VRAI
CHEZ MOI

#soioriginal

Avec la certification Eco-Institut et la distinction Cradle to Cradle Certified™, Bauwerk fournit aux maîtres d'ouvrage et à leur famille la certitude que les produits Bauwerk sont sains à 100% pour l'habitat.

LA ROUTE

du parquet

Depuis plus de 80 ans, nous fabriquons avec fiabilité et précision du parquet, sachant répondre aux exigences les plus pointues et nous sommes fiers de notre origine suisse. Si le chemin du bois est long, passant de la transformation du tronc d'arbre au rondin pour achever sa course en parquet fini, il est aussi parfaitement élaboré. Nous mettons l'accent sur la qualité. Quel que soit le domaine concerné.

1 ORIGINE DU BOIS

97% des bois que nous traitons proviennent d'Europe contre à peine trois % d'Amérique du Nord.

Holzart	Herkunft
Epicéa	Suisse, Europe
Chêne / Chêne fumé	Europe
Frêne	Europe
Hêtre	Europe
Acacia étuvé	Europe
Noyer américain	USA, Europe
Erable canadien	Canada
Cerisier américain	USA

7 FINITIONS

La finition implique ensuite le profilage et le traitement des bords: la précision est ici le maître-mot afin que les lames puissent être plus tard posées (sur le chantier) rapidement et sans aucune encombre. Lors du contrôle qualité final, les lames sont contrôlées à la main et triées si nécessaire.

8 STOCK

Le parquet est ensuite soigneusement emballé pour le protéger de l'humidité. À ce jour, 63% de la gamme Bauwerk est produite sur le site de St.Margrethen et cela ne changera pas à l'avenir.

2 SCIERIE

Un bon tiers de notre besoin en bois provient de nos propres scieries de Russie, de Lituanie et de Croatie.

3 SÉCHAGE

Depuis 2017, nous effectuons les étapes de travail axées sur les matières premières dans la zone de culture. Il s'agit par exemple du séchage et de la découpe des lamelles. Cette procédure nous permet de créer une plus-value judicieuse au sein du pays d'origine.

5 COLLER ET PRESSER

La couche supérieure et inférieure sont collées l'une à l'autre et pressées sous pression.

6 TRAITEMENT DES SURFACES

Le brossage et l'application de la peinture nécessitent un grand doigté. En effet, chaque pièce de bois est différente. Le défi consiste à obtenir un degré de brillance et une nuance constants.

4 PRODUCTION DE LA COUCHE SUPÉRIEURE

Car notre marque est synonyme de qualité suisse. Nous misons sur l'expérience, la précision et l'efficacité. Ceci afin d'assurer le bon processus des étapes décisives de la qualité.

100%
du bois provient
d'origine contrôlée.

97%
de bois pour notre
production de parquet
vient d'Europe.

63%
de la gamme de produits
Bauwerk est produite
en Suisse.

14
contrôles de qualité
sont effectués jusqu'à
ce que le produit
soit en stock.



CONNAISSANCES

Toutes les facettes du parquet.

Les possibilités de conception du parquet sont presque illimitées, dans la salle de bains, dans la cuisine, avec des enfants ou des animaux domestiques. Les escaliers en parquet Bauwerk s'intègrent parfaitement comme une liaison harmonieuse entre les étages. Le bois exprime la puissance de la nature. Le bois vit et respire. Le choix du bois est une affaire d'élégance et de conscience – pour le présent, l'avenir et les générations à venir.

Le parquet est polyvalent et flexible dans toutes les situations de la vie...

Le parquet dans la **SALLE DE BAIN**



VILLAPARK *Noyer*

**STUDIOPARK** *Chêne Mandorla*

Le parquet apporte une chaleur agréable dans la salle de bains. Avec un entretien simple, le plaisir d'un beau parquet sur lequel on peut marcher pieds nus durera longtemps.

La salle de bain contemporaine est un lieu de paix et de détente. Que ce soit dans des tons sombres et plats, avec des motifs ou avec un léger jeu de lumière, un sol en bois véritable transforme la salle de bains en une douce oasis pour des moments de repos contemplatif ou de regain d'énergie.

Un parquet de Bauwerk posé de manière professionnelle est – contrairement à l'opinion générale – tout sauf perméable. Les bois durs tels que le chêne s'intègrent naturellement bien aux pièces humides, car ils ne se contractent et ne gonflent que légèrement lorsqu'ils sont humides. Si la salle de bains est suffisamment aérée, si l'humidité stagnante est éliminée après le bain ou la douche et si le parquet est suffisamment entretenu, le sol naturel sera un compagnon chaleureux et bienveillant durant les précieux moments de la journée que l'on passe dans cette pièce, et ce, durant de longues années.



Studiopark Chêne fumé



Référence: Schweizerbad (Fraefel AG), Formpark Mini Chêne fumé



Studiopark Chêne Crema

« Si les murs et le sol sont en bois véritable, la température ambiante perçue est supérieure d'un à deux degrés à la température réelle. »



ESCALIERS

intégrés avec style



Référence: Maison individuelle Au, Formpark Chêne Naturelle

L'escalier n'est plus simplement un moyen d'accès direct à l'étage, mais aussi un élément décoratif riche en détails ayant une grande influence sur la sensation d'espace. Si l'architecture des escaliers et leur construction sont déterminantes, leur armature l'est tout aussi. Les solutions d'escaliers fabriquées en Suisse présentent un avantage décisif : les parquets et escaliers ont la même couleur, le même traitement de surfaces et degré de brillance.

Design personnalisé

Les escaliers doivent avant tout permettre le passage confortable et sécurisé entre différentes hauteurs. Il existe pour cela un large éventail de géométries d'escaliers en mesure d'influer largement sur le langage des formes de l'architecture : des escaliers droits aux versions spirales combinées aux marches en bois massif ou en parquet. Il en résulte des solutions individuelles parfaitement adaptées à vos souhaits.

Technique de production novatrice des nez de marches

MAGNIFIQUEMENT CONÇUE JUSQUE DANS LES MOINDRES DÉTAILS

Notre technique de production novatrice et unique permet de « plier » le chant sans endommager la surface. Cette technique présente des avantages décisifs : traitement de surface uniforme et même protection des chants que celle du parquet. Toutes nos solutions d'escaliers sont fabriquées dans notre usine de St. Margrethen, en Suisse.

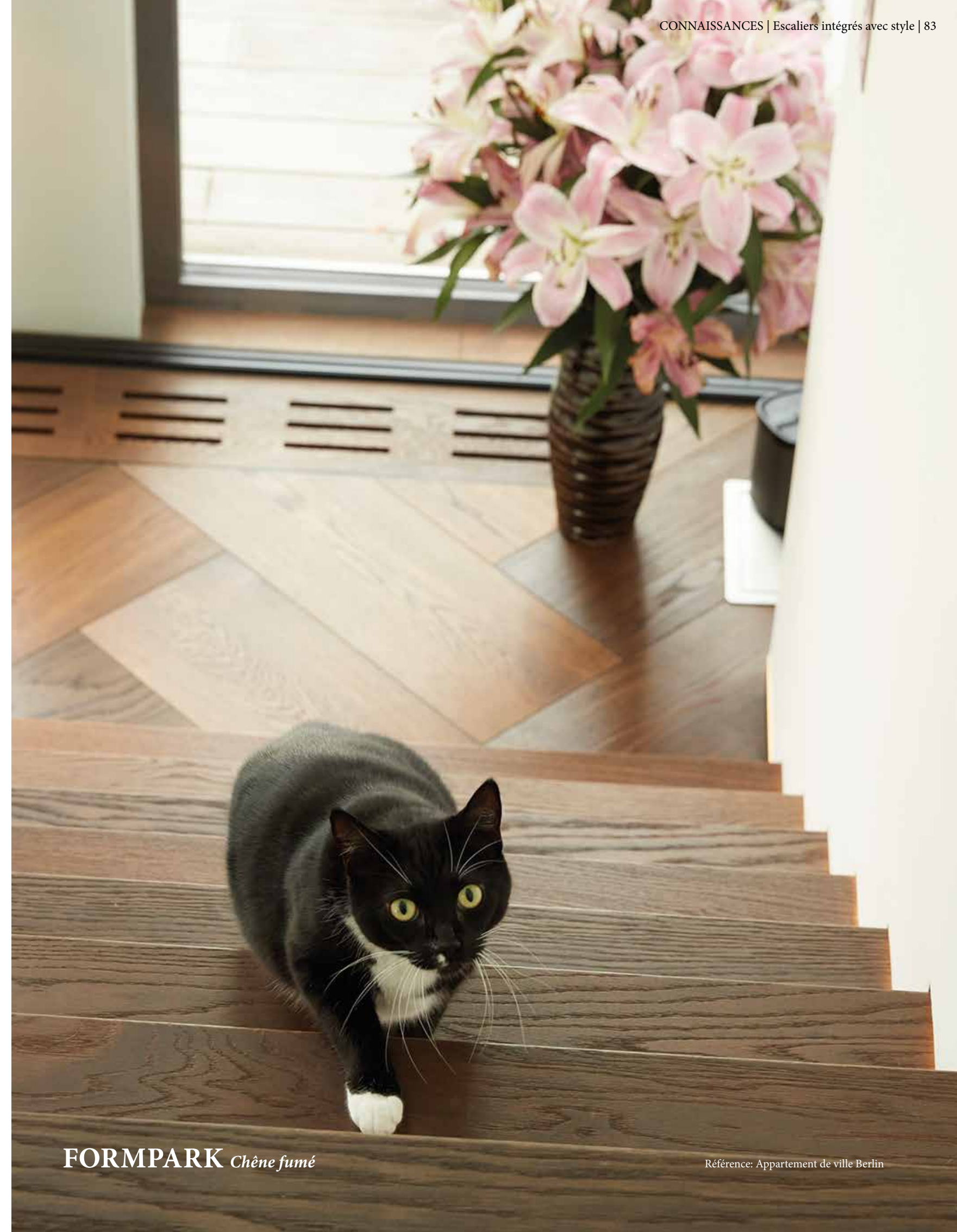
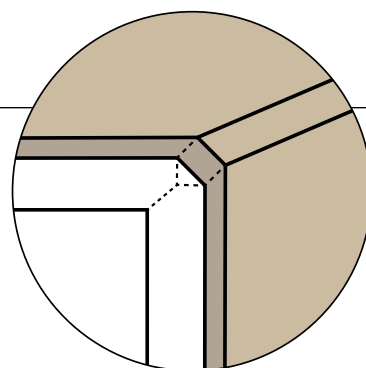

FORMPARK *Chêne fumé*

Référence: Appartement de ville Berlin



STUDIOPARK *Chêne Naturelle*

Référence: Maison individuelle Gams

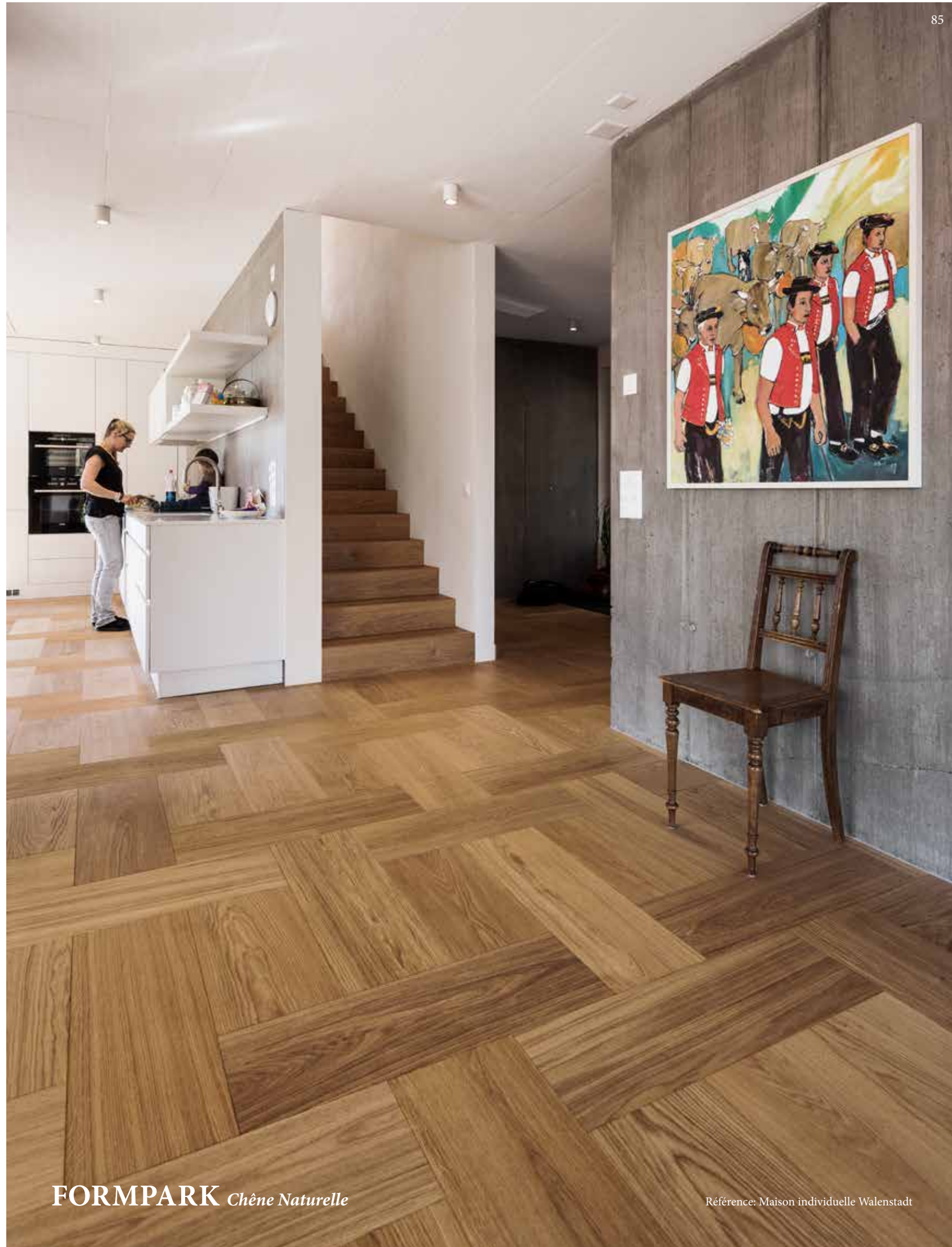

FORMPARK *Chêne Naturelle*

Référence: Maison individuelle Walenstadt

Le parquet avec des **ENFANTS**

Choisir un parquet de Bauwerk, c'est avoir la garantie de bénéficier de produits Bauwerk complètement sains pour l'habitat. En d'autres termes, Bauwerk est synonyme d'un intérieur agréable et sain – un facteur important pour les parents et les enfants.

Entretien facile et protection maximale

Grâce aux traitements de surface de Bauwerk, le parquet est exceptionnellement bien protégé. Un verre de jus d'orange renversé, une cuillère de soupe aux légumes par terre : les petites mésaventures de la vie quotidienne s'effacent facilement. Grâce à un simple entretien, les bords sont bien protégés.

Presque aucun sol n'est plus facile à entretenir qu'un parquet. La manière dont le parquet de Bauwerk est entretenu et nettoyé dépend du traitement de surface appliqué. Mais peu importe la version que vous choisissez : le nettoyage et l'entretien sont simples et faciles, pour ne pas dire un jeu d'enfant.

Les traces de vie – des souvenirs précieux

Un sol sur lequel les enfants jouent, courent et se bagarrent doit être résistant – et les parquets de haute qualité de Bauwerk le sont sans aucun doute. Mais on ne fait pas d'omelette sans casser des œufs. Que votre enfant transforme le salon en piste de course ou que des ciseaux tombent sur le sol de la chambre des enfants pendant une leçon de bricolage, le parquet partage aussi tous ces moments avec vous mais conserve les traces que la vie laisse. C'est ce qui le rend unique.

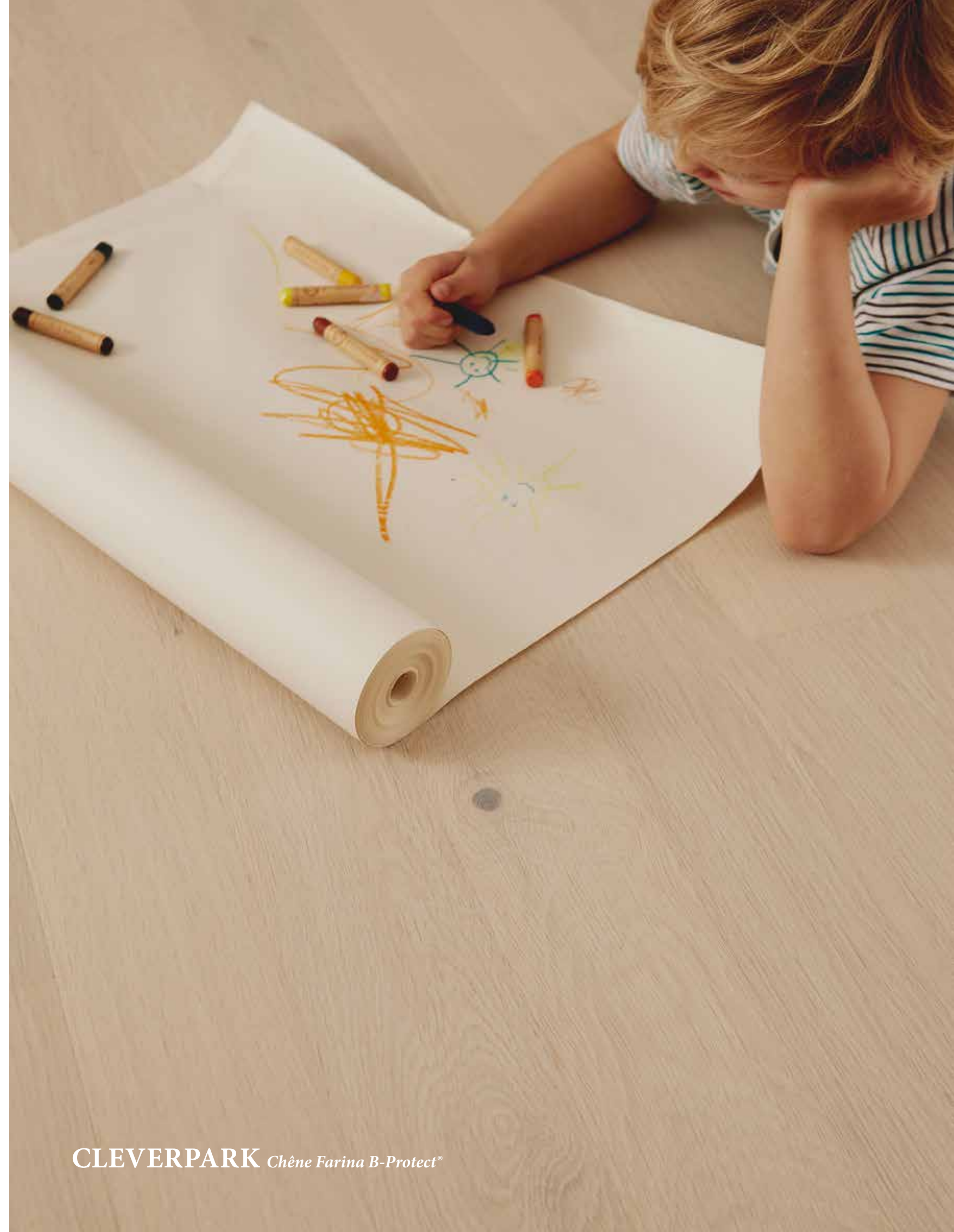

RÉNOVATION

Pièces de caractère

Il y a un temps pour tout – et il en va de même de la durée de vie des revêtements de sol. Dès le premier jour, ils sont soumis à des sollicitations maximales. Lorsqu'elle s'impose, une rénovation des sols est l'occasion de donner aux pièces un nouveau cachet. C'est particulièrement le cas pour une rénovation avec du parquet mais aussi pour une rénovation de parquet. Outre une généreuse palette de produits haut de gamme, le fabricant suisse Bauwerk propose tout le savoir-faire nécessaire pour réussir une rénovation.

Bien souvent, un changement de propriétaire est l'occasion de rénover les revêtements, aussi résistants fussent-ils. C'est ce qui s'est passé dans cette maison d'Ebnat construite en 1957. À l'époque, l'architecte Thomas Schmid (SIA), Zurich, a suscité un grand intérêt avec son projet, et son concept d'habitat ouvert a d'emblée séduit le nouveau propriétaire – d'autant plus qu'il y voyait des possibilités de valoriser son bien. La décision de remplacer les divers revêtements de sol de la maison par un sol en bois uniforme a été un élément clé du projet. L'effet de l'espace ouvert dévoile à présent une toute nouvelle qualité. La configuration spatiale de la maison forme un ensemble homogène sur le plan visuel et garantit une unité de toute noblesse, en plus de répondre à diverses exigences fonctionnelles.

Le parquet actuellement posé de la série Villapark, en chêne Avorio 35 brossé en profondeur et huilé naturel, inonde l'intérieur d'une agréable clarté, tout en se mariant parfaitement avec les éléments existants en béton apparent. Compte tenu de la générosité du plan d'ensemble, l'utilisation de grandes lames de 210 cm de long pour 19 cm de large s'est spontanément imposée à l'esprit. À l'exception des zones humides pour la douche et la baignoire, elles ont été aussi posées dans les salles de bains et la cuisine. Sans planification méticuleuse et expertise professionnelle, il n'aurait pas été possible de réussir cette métamorphose de diverses surfaces de sol en un ensemble remarquablement cohérent.

Il est important de définir d'abord les objectifs à atteindre. Une première étape concrète consiste alors à analyser les différentes structures de sol et les niveaux de sol fini dans l'appartement ou la maison. Si la rénovation porte uniquement sur une pièce ou sur des pièces séparées, il suffira en général de raccourcir les portes des pièces et de s'adapter à la modification des niveaux de sol. En revanche, si la rénovation implique des surfaces de sol différentes, comme du carrelage, du lino, de la moquette ou un plancher en bois, il sera vraisemblablement nécessaire de mettre en place de façon uniforme le futur support de pose. Ceci peut s'avérer nécessaire du fait des hauteurs de chape différentes dans les divers espaces, mais aussi par la présence éventuelle d'autres défauts, comme des craquements et des grincements, ou une isolation insuffisante contre les bruits d'impact. Par ailleurs, il est capital de tenir compte des raccordements avec les portes de balcon et de terrasse, ainsi que de l'intégration

La représentativité et le renouvellement caractérisent l'architecture de Thomas Schmid (SIA) de Zurich. C'est également le cas de la maison Ebnat de l'année 1957, qui a été entièrement rénovée.

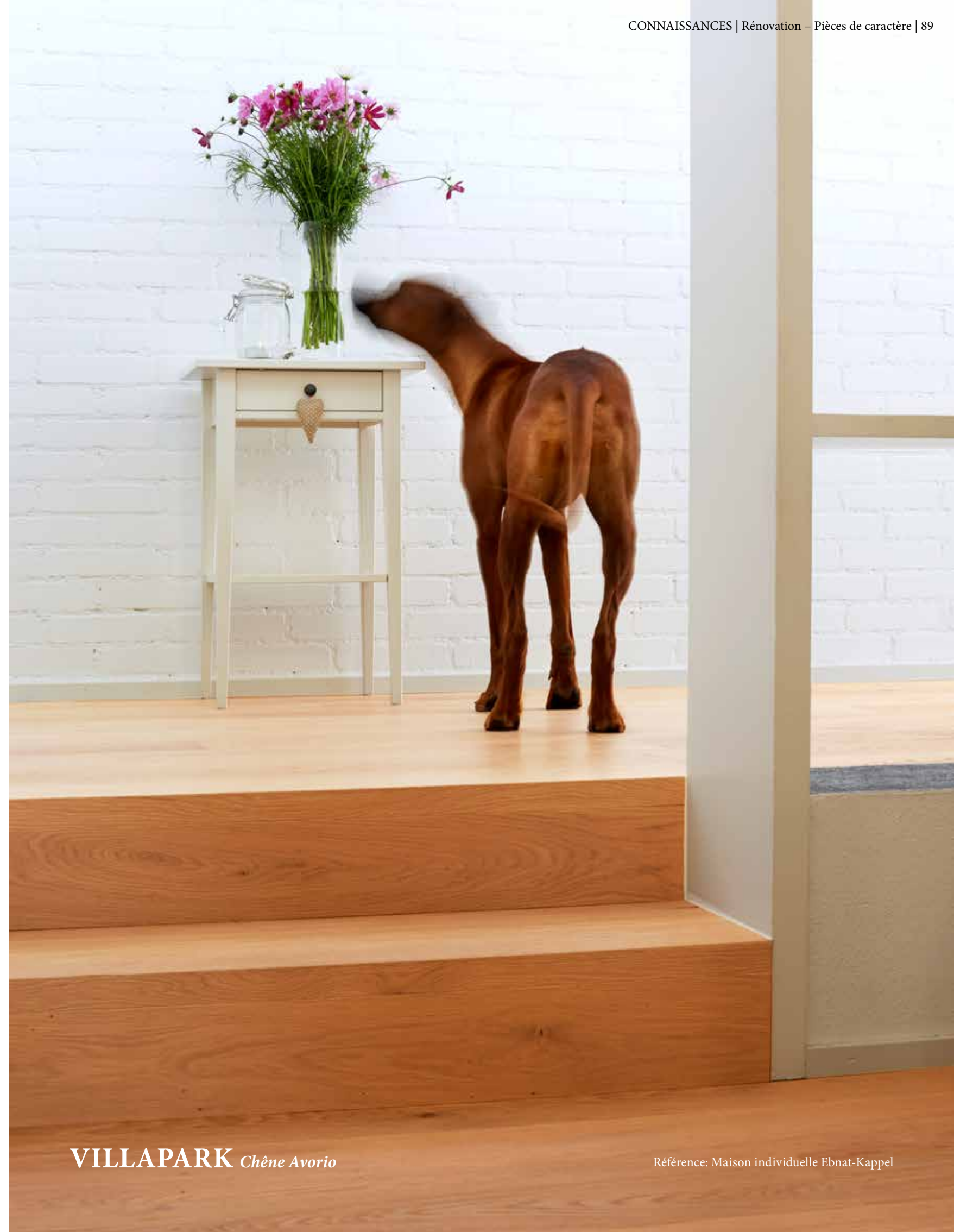



**MAISON
INDIVIDUELLE
EBNAT-KAPPEL**

Produit: Villapark, Chêne Avorio
Architectes: Thomas Schmid (SIA)
Constructeur: Privé
Poseur: Geisser AG
Photos: Simone Vogel, 379.ch

d'éléments de construction déjà présents. Les éclairages encastrés dans le sol, les convecteurs de sol et les plinthes doivent aussi faire partie de la réflexion. Bien entendu, la performance d'un chauffage au sol existant est une question essentielle à se poser.

Il est important de définir d'abord les objectifs à atteindre. Une première étape concrète consiste alors à analyser les différentes structures de sol et les niveaux de sol fini dans l'appartement ou la maison. Si la rénovation porte uniquement sur une pièce ou sur des pièces séparées, il suffira en général de raccourcir les portes des pièces et de s'adapter à la modification des niveaux de sol. En revanche, si la rénovation implique des surfaces de sol différentes, comme du carrelage, du lino, de la moquette ou un plancher en bois, il sera vraisemblablement nécessaire de mettre en place de façon uniforme le futur support de pose. Ceci peut s'avérer nécessaire du fait des hauteurs de chape différentes dans les divers espaces, mais aussi par la présence éventuelle d'autres défauts, comme des craquements et des grincements, ou une isolation insuffisante contre les bruits d'impact. Par ailleurs, il est capital de tenir compte des raccordements avec les portes de balcon et de terrasse, ainsi que de l'intégration d'éléments de construction déjà présents. Les éclairages encastrés dans le sol, les convecteurs de sol et les plinthes doivent aussi faire partie de la réflexion. Bien entendu, la performance d'un chauffage au sol existant est une question essentielle à se poser.

Une fois passés en revue tous ces aspects, il reste à définir le sens de la pose. Certes, il n'existe pas de règles absolues en la matière, néanmoins le rendu peut être très différent selon la direction de la lumière principale, surtout avec des parquets ayant une structure prononcée. Quiconque décide d'entreprendre une rénovation avec du parquet doit opter pour des produits haut de gamme s'il veut que son investissement global soit payant. De plus, en choisissant du parquet, on s'offre la chance d'utiliser un matériau sain pour son habitat. En effet, le bois est un produit naturel! Bauwerk tient compte de ces propriétés naturelles, que ce soit dans le cadre de son processus de fabrication ou lors de la pose, avec l'emploi de colles certifiées. Ce faisant, la nature s'invite dans les intérieurs.

La rénovation d'un parquet existant dépend de la qualité, de l'état et du type de revêtement. Lorsque la couche d'usure est suffisamment épaisse et que la surface est lisse, le ponçage (y compris à plusieurs reprises) ne pose aucun problème. Le parquet retrouve ainsi son état initial, comme au moment de son installation. Seules les dégradations profondes affectant le bois restent visibles. Une fois poncée, la surface peut épouser un aspect totalement différent.

Une conception consciente signifie que chaque détail est élaboré avec tant de soin qu'il favorise l'effet spatial souhaité.



SERVICE

Aide au choix du bon sol.

Un conseil sans engagement, un entretien personnel et d'innombrables outils vous accompagneront chez Bauwerk sur le chemin du sol de vos rêves.

Différents facteurs sont déterminants dans le choix d'un sol. Mais en fin de compte, il s'agit toujours de chaleur, de sécurité et d'une bonne sensation. C'est pourquoi on se sent autant à l'aise avec notre parquet. Nous serons heureux de vous accompagner dans ce processus.

Vivre et ressentir le parquet...



De grands panneaux d'échantillons permettent de voir clairement l'effet du parquet dans la pièce.



Avec « l'outil matériel », vous pouvez non seulement agrandir visuellement les panneaux d'échantillons, mais aussi expérimenter leur adéquation avec du carrelage, des tapis, des tissus ou des plans de travail.

se faire conseiller **SENTIR** le parquet

Acheter un parquet, c'est prendre un grand nombre de décisions. Si vous vous intéressez à un parquet pour votre construction, agrandissement ou transformation, nous vous invitons à visiter l'un de nos nombreux mondes du parquet Bauwerk.

Dans une atmosphère inspirante, vous découvrirez une grande variété de parquets et des outils de conseil innovants qui montrent l'interaction des essences de bois et du sens de la pose avec les couleurs des murs, les styles d'habitat et d'autres matériaux d'ameublement tels que les tissus, les tapis ou les carrelages.

Rien ne vaut l'entretien personnel avec nos conseillers en parquet expérimentés. Ils seront heureux de répondre à vos questions sur le parquet et à vos besoins personnels, le tout sans engagement.

Vous trouverez tous les mondes du parquet sur la page suivante.

Nous vous offrons LE BON SERVICE



TROUVEZ LE PARQUET DE VOS RÊVES EN LIGNE

Le bois est d'une beauté intemporelle et s'intègre dans tous les intérieurs – même dans la cuisine ou la salle de bains. Bien entretenu, le parquet peut durer des générations et même gagner en beauté. Si nécessaire, il peut également être poncé et renouvelé plusieurs fois. Ainsi, vous profiterez votre vie durant de votre parquet – pour autant que ce soit votre souhait.

Il existe des parquets Bauwerk pour tous les budgets. Calculez le prix indicatif de votre sol. *Utilisez le symbole du cœur sur notre site Internet pour enregistrer vos parquets préférés et calculer ensuite un prix indicatif pour le parquet que vous souhaitez.*

www.bauwerk-parkett.com/parkettfinder



ACCESSOIRES & SOLUTIONS SPÉCIALES – TOUT D'UNE SEULE MAIN

Avec Bauwerk, aménagez votre cadre de vie selon vos goûts et vos idées. Qu'il s'agisse de plinthes, de marches d'escalier, de grilles d'aération ou de tringles décoratives, grâce à ses accessoires polyvalents et des solutions personnalisées, Bauwerk est en mesure de garantir la solution parfaite pour chaque espace.

Pour plus d'informations, veuillez consulter notre site Internet sous la rubrique « *Escalier et plinthes* » (produits)



10 ANS DE GARANTIE – AVEC LE BAUWERK ID

Chaque sol Bauwerk est unique, un véritable élément de votre espace de vie – fabriqué par Bauwerk selon les normes de qualité les plus élevées, choisi minutieusement par vos soins et posé de manière professionnelle. La durabilité de nos sols étant pour nous une marque de qualité essentielle, nous avons créé un Bauwerk ID spécifique. Dans chaque sol, il est un signe durable de notre compréhension de la qualité et un label de qualité avec lequel nous vous accompagnons activement dans l'entretien de votre sol. Le Bauwerk ID numéroté individuellement scelle ce processus et, avec l'enregistrement de votre sol, vous avez la certitude d'obtenir tout ce dont vous avez besoin pour préserver au maximum la beauté de votre sol.



ATELIERS DE NETTOYAGE ET D'ENTRETIEN : UN CONCENTRÉ D'EXPERTISE

Il n'y a guère de sol plus facile à entretenir que le parquet. Nettoyer et entretenir les différentes surfaces du parquet est un véritable jeu d'enfant. Vous avez des questions en ce qui concerne le nettoyage et l'entretien de votre parquet ? Pour chaque situation et pour chaque sol, qu'il soit verni ou huilé naturel, nous disposons toujours du conseil d'expert adapté. Cela simplifie le nettoyage et l'entretien du parquet et vous profitez encore longtemps de votre parquet de haute qualité Bauwerk.

Pour de plus amples informations, veuillez consulter notre site Internet sous la rubrique « Parquet et savoir-faire » (Inspiration & informations) ou vous inscrire directement à l'un de nos ateliers sous la rubrique « Ateliers et événements » (Expositions)

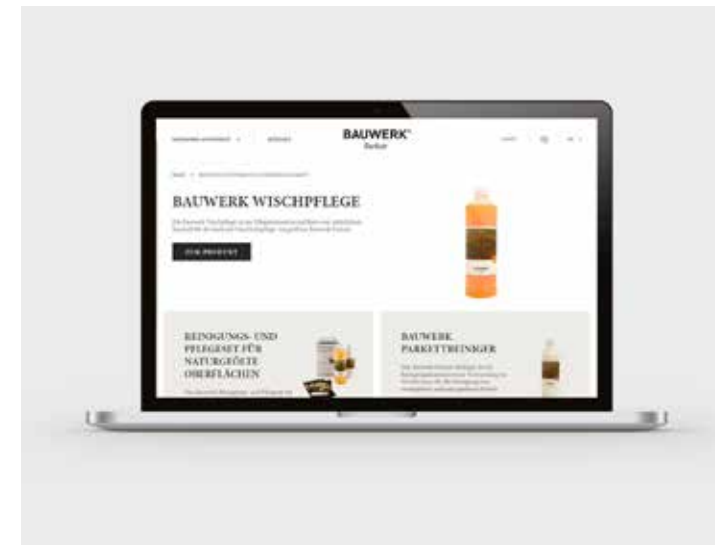

LES PRODUITS DE NETTOYAGE ET D'ENTRETIEN APPROPRIÉS DANS LA BOUTIQUE EN LIGNE

Grâce à un nettoyage et à un entretien appropriés, votre parquet vous procure un plaisir durable. À cet effet, Bauwerk Parquet vous propose différents produits de nettoyage et d'entretien parfaitement adaptés à votre parquet. Les différents traitements de surface des sols Bauwerk protègent le bois de qualité du parquet contre l'usure et l'encrassement.

Inspiration & Conseil

PRÈS DE CHEZ NOUS

Dans les mondes du Parquet Bauwerk, des spécialistes compétents du parquet vous attendent dans une ambiance chaleureuse et inspirante. Des outils interactifs et des conseils d'aménagement professionnels vous aident à choisir le bon sol.

Mondes du parquet Bauwerk & Expositions:

SUISSE

Le monde du parquet St.Margrethen

Neudorfstrasse 49, 9430 St. Margrethen

Hauptsitz: T +41 71 747 74 74
Parkettwelt: T +41 71 747 73 30
Parkettforum

Le monde du parquet Chur

Kasernenstrasse 92, 8000 Chur
T 081 254 12 70

Le monde du parquet Genf

Route de Ferney 211, 1218 Le Grand-Saconnex
T 022 788 45 12

Le monde du parquet Wallisellen

Industriestrasse 41c, 8304 Wallisellen
T 044 745 80 80

Le monde du parquet Gümligen

Bahnhofstrasse 2a, 3073 Gümligen
T 031 950 44 88

Le monde du parquet Massagno

Via Battista Foletti 6, 6900 Massagno
T 091 966 62 40

Le monde du parquet Aarau

Aeschbachweg 2, 5000 Aarau
T 062 832 38 20

Le monde du parquet Kriens

Grabenhofstrasse 2, 6010 Kriens
T 041 340 84 84

Le monde du parquet Basel

Münchensteinstrasse 220, 4053 Basel
T 061 331 88 88

Le monde du parquet Lausanne

Avenue du Mont-d'Or 91, 1007 Lausanne
T 021 706 20 50

ALLEMAGNE

Le monde du parquet Bodelshausen

Bahnhofstraße 77, 72411 Bodelshausen
T +49 7471 700 0

Bauwerk im stilwerk Berlin

Kantstraße 17, 10623 Berlin
T +49 30 30 82 78 66

Bauwerk im stilwerk Düsseldorf

Grünstraße 15, 40212 Düsseldorf
T +49 211 710 670 74

Le monde du parquet Frankfurt am Main

Light Tower, Hanauer Landstraße 126-128
60314 Frankfurt am Main

Bauwerk im stilwerk Hamburg

Grosse Elbstraße 68, 22767 Hamburg
T +49 40 30 03 55 33

Le monde du parquet München

Wasserburger Landstraße 224,
81827 München

AUTRICHE

Parkettwelt Salzburg

Gnigler Straße 61A, 5020 Salzburg
T +43 662 87 38 71 240

Parkettwelt Wien

Gonzagagasse 17, 1010 Wien
T +43 1 21 21 060

FRANCE

Le monde du parquet Paris

29 Quai de la Tournelle, 75005 Paris
T +331 42 01 57 19

Bauwerk Parquet Viviers du Lac

Savoie Hexapole – Actipole 4
Rue Maurice Herzog, 73420 Viviers du Lac
T +33 4 79 34 17 12

ITALIE

Bauwerk Parquet Perugia

Via Pergolesi, 19/H, 06132 Perugia
T +39 340 921 4962

IMPRESSUM

Bauwerk Parkett AG
Neudorfstrasse 49
CH-9430 St. Margrethen
bauwerk-parkett.com

Réalisation, Textes & Rédaction: Bauwerk Parkett AG | Kim Arbenz
Photos: Romain Richard | Simone Vogel | Olaf Szczepaniak | Natalie Bissig |
Claudia Linsi | Frank Schwarzbach | Christine Kocher | Carole Arbenz

Styling: Gesa Hansen, Paris | Alexandra Rawlinson, Zurich |
Miriam Medri, Hambourg | Sibylle Kaelin, Zurich

MOBILIER

Photo, page 13 – 17

Villapark, True Colours Edition

Lava – Nightcouch, Sideboard
et Coffe Table; Terra – Shelf;
Canneto – Tivoli Sidetable :
Hansen Family
Nebbia – Bar: Design de Gesa Hansen
pour Brennerei Stählemühle

Photo, page 28 – 31

Villapark, Chêne Crema

Étagère : Moormann, chaises : Vitra,
Pendentif table à manger : &stradition,
Pendentif cuisine : Flos, cuisine :
Elbau, l'éléphant d'Eames : Vitra

Photo, page 36

Studiopark, Master Edition,

Chêne Quartz

Lampe : Tom Dixon Lights

Photo, page 47

Silverline, Master Edition,

Chêne Piment

Lampe : loveistheanswer.ch

Image : thomasnaundorf.com,

Carafe et verres à whisky :

Möbel Pfister AG

Photo, page 49

Formpark, Chêne Avorio

Canapé & table d'appoint Molteni :
Zingg-Lamprecht, Zurich

Photo, page 50

Formpark Quadrato, Chêne

Fauteuils, bols, oreillers et

couvertures : Möbel Pfister AG

Photo, page 53

Villapark, Chêne légèrement

fumé Crema

Chaise longue : Möbel Pfister AG

Photo, page 54

Casapark, Chêne Ambra

Vases, bols, coussins et

couvertures : Möbel Pfister AG

Photo, page 55

Casapark, Chêne Tabacco

used-look

Bureau : Embru Werke AG

Photo, page 58

Trendpark, Chêne légèrement

fumé

Lampe, tapis, tente, serpent, Boite :

Möbel Pfister AG

L'IMPRIMÉ

Français: 7'400 / 02.2020 / 1014 0000

Imprimé sur papier Profisilk et MagnoVolume
Papier issu de la gestion responsable des forêts.

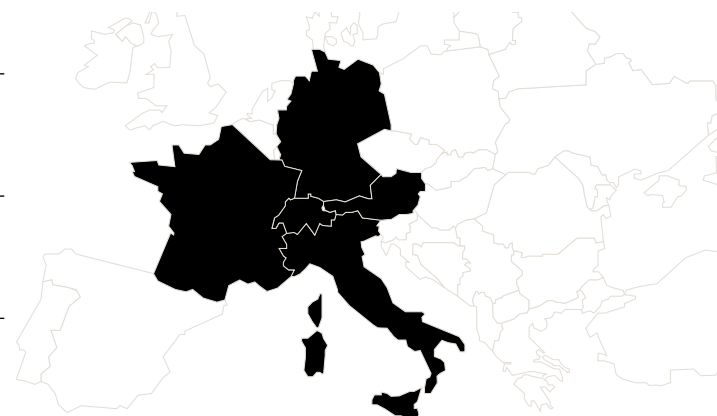

VILLAPARK
TRUE COLOURS EDITION *Chêne légèrement fumé Terra*

Dès 1935, Ernst Göhner a fait passer le parquet à lamelles du stade de l'idée à celui de la production en série et a ainsi fondé la société Bauwerk Parkett AG en 1944. Depuis lors, Bauwerk recherche, développe et fabrique avec passion et une précision suisse des solutions de parquet innovantes et esthétiques de la plus haute qualité. L'original de Bauwerk, l'un des principaux fabricants de parquet en Europe, offre la sensation unique d'un vrai morceau de nature à la chaleur tangible et sain pour l'habitat, pour une atmosphère de pièce parfaitement équilibrée.

bauwerk-parkett.com

BAUWERK®
Parquet
